

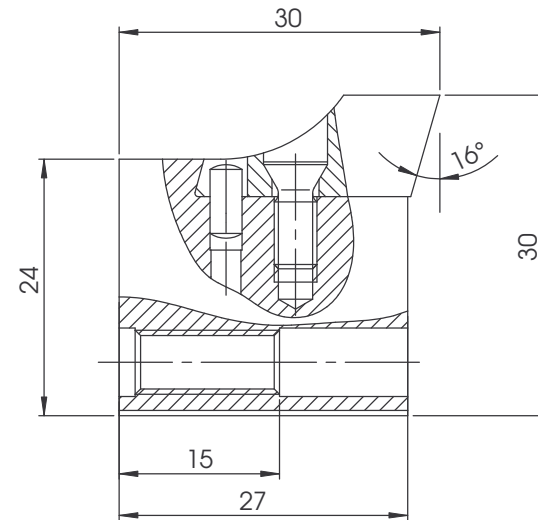

X = 1° frei

Drehteilmitte

Kunden-Nr.	Artikel-Nr.
204070	200468

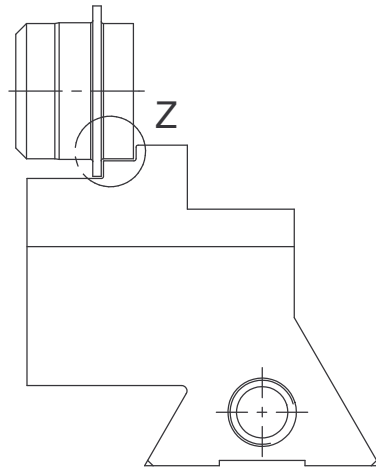
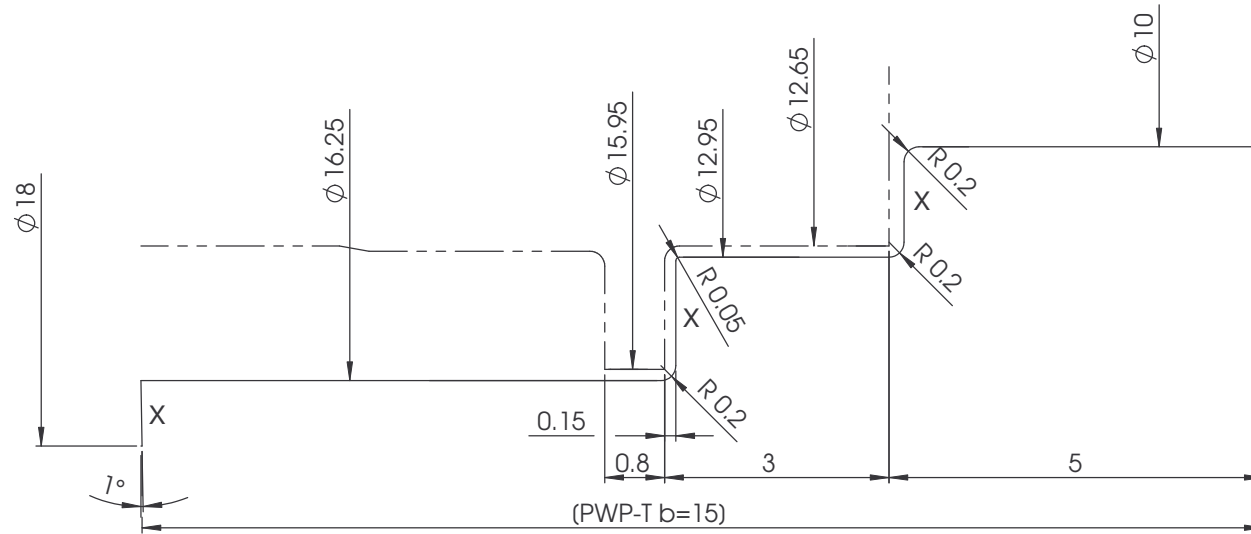

Freiwinkel	8°	Spanw. Platte	16°	1	Profilierte PWP-T Wechsellatte	Granit 80	15x9,5x23	200468	
Spanwinkel	8°	Spanw. Halter	0°	1	PWP-T Grundkörper		B25/H30/R	173917	
Beschichtung	TIN			Stück	Benennung	Werkstoff	Rohrmaße	Nummer	
				Format A3	Datum 21.09.2007	Name Jäger	Oberflächenangaben nachz DIN ISO 1302		
				Gezeich.		Projektion	Profiltoleranz: ± 0,01mm	 Schwanog Siegfried Güntert GmbH Telefon 07721 / 9489-0 Telefax 07721 / 9489-99	
				Freigabe		Allgemeintoleranzen DIN 2768 - mK			
				Norm					
				Maßstab 10:1	Benennung: Formplatte PWP-T Werkstück: Buchse				
				Alle Rechte bei SCHWANOG SIEGFRIED GÜNTERT GMBH, auch für den Fall von Schutzrechtsanmeldungen. Jede Verfügungsbefugnis, wie Kopier- und Weitergaberecht bei uns.					Artikel-Nr. 200468
Nr.	Änderung	Datum	Name						