

Freiwinkel 22 Grad
Spanwinkel 6 Grad

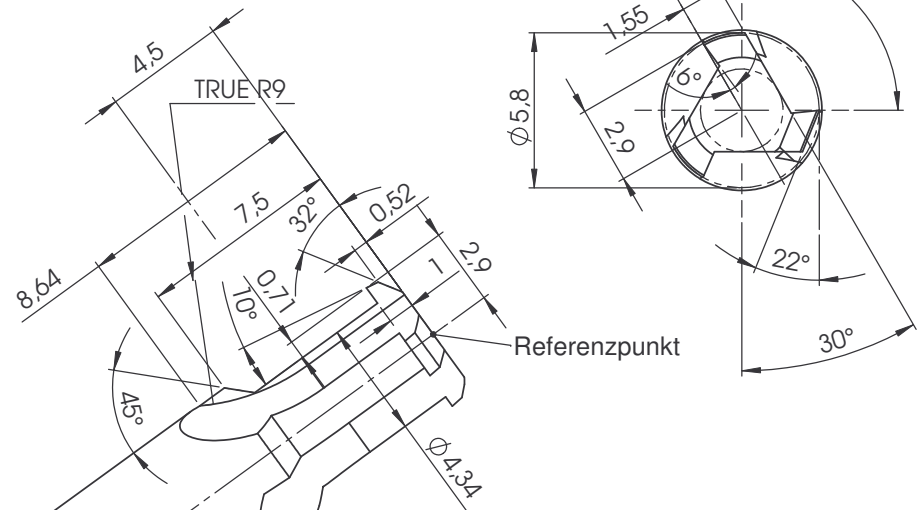

Z (10 : 1)

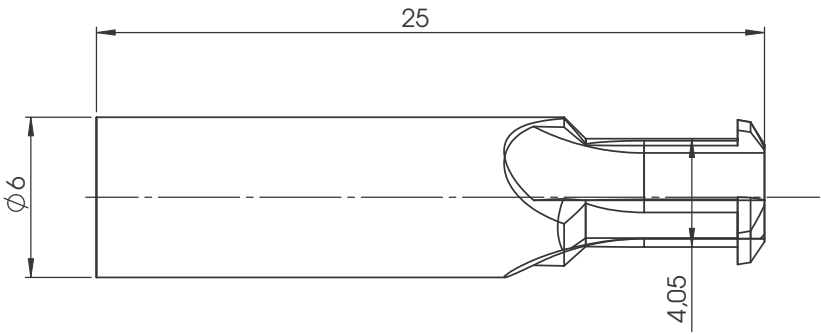
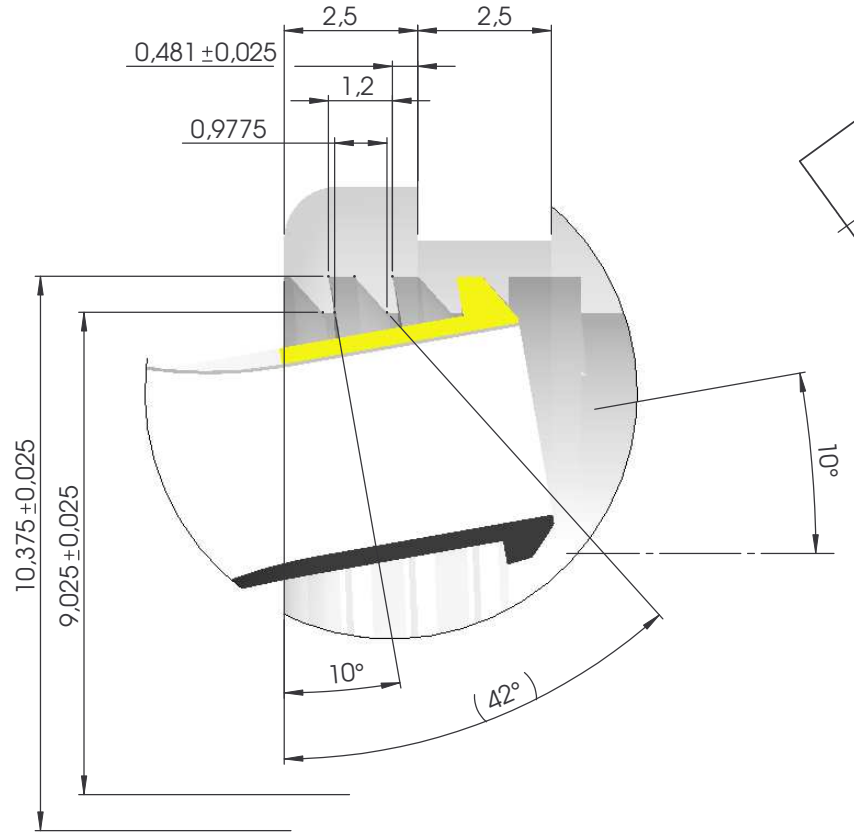

B (5 : 1)

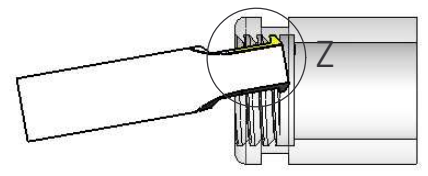

M 1:1



-0,1
√ Rz 25

Alle Rechte bei SCHWANOG SIEGFRIED GÜNTERT GmbH, auch für den Fall von Schutzrechtsverletzungen. Jede Verfügungsbefugnis, wie Kopier- und Weitergaberecht bei uns.

Zust.		Änderung		Datum	Name
Tolerierung ISO 8015		Allgemeintoleranz DIN 2768 - mK	Kanten ISO 13715	Maßstab 2:1	Werkstoff:
Methode E ISO 128		Format d. Orig. A3		Oberflächenangaben nach DIN ISO 1302	Werkstoffbehandlung:
		Datum 01.11.06	Name H. Jäger	Benennung HM-Wirbelfräser-Innen Dreischneider / D6 x 25	
Schwanog Siegfried Güntert GmbH Telefon 07721 / 9489-0 Telefax 07721 / 9489-99 www.schwanog.com		Verant.		Artikel Nr. 210824	Index Blatt 1
		Norm		(Ers. f.)	Ers. d.