

X = 1Grad frei

Kunden-Nr.	Artikel-Nr.
500088	211235

Z (20 : 1)

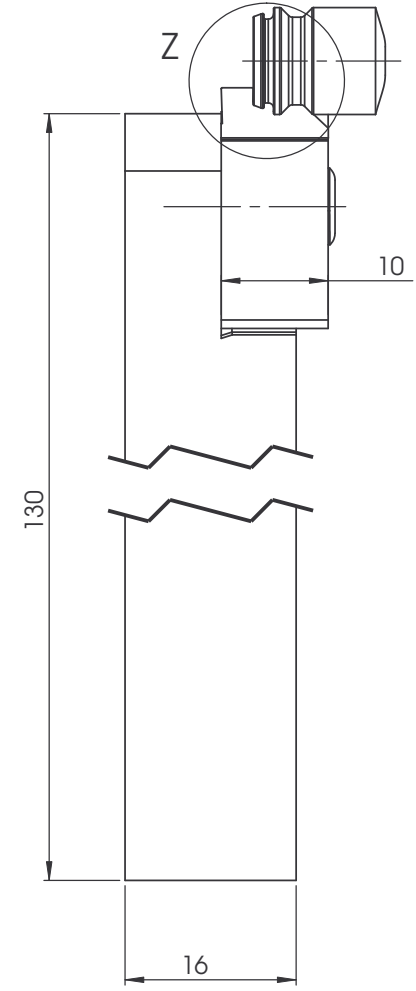
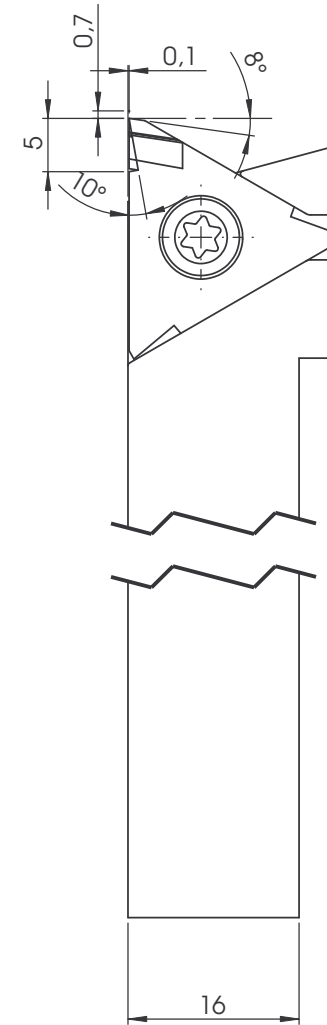
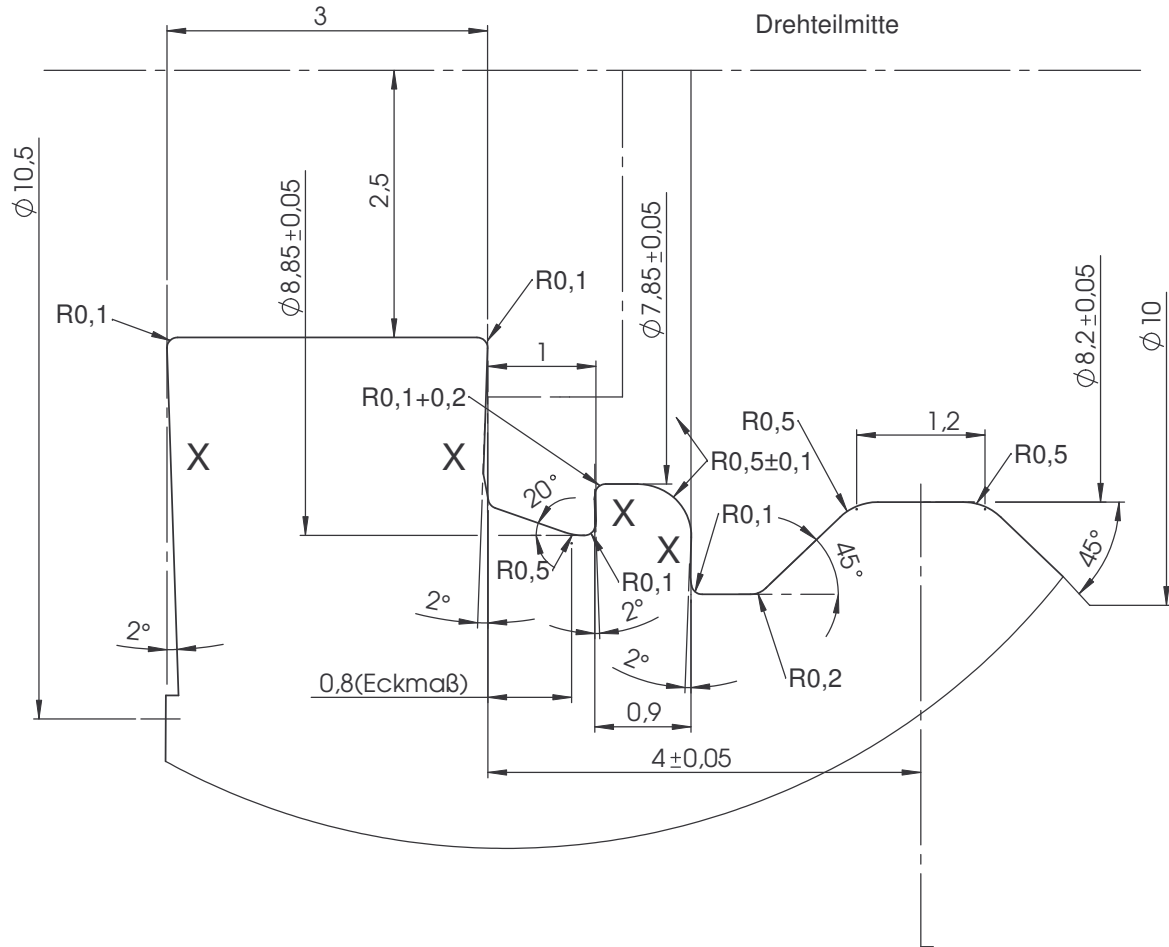

Freiwinkel	8°	Spanw. Platte	10°	1	Profilierte WEP Wendplatte	Granit 2000	b=10,0/t=6,3
Spanwinkel	10°	Spanw. Halter	0°	1	WEP-Grundkörper		16x16x130/L
Beschichtung	TiAIN			Stück	Benennung	Werkstoff	Rohrmaße
				Format	A3	Datum	08.01.2007
				Gezeichnet	Jäger	Name	
				Freigabe		Projektion	
				Norm		Allgemeintoleranzen	Profiltoleranz:
						DIN 2768 - mK	± 0,02mm
				Maßstab	10:1	Benennung:	Formplatte WEP
						Werkstück:	Fixierbolzen
				Alle Rechte bei SCHWANOG SIEGFRIED GÜNTERT GMBH, auch für den Fall von Schutzrechtsanmeldungen. Jede Verfügungsbefugnis, wie Kopier- und Weitergaberecht bei uns.			
Nr.	Änderung	Datum	Name				
							Oberflächenangaben nach DIN ISO 1302
							Schwanog Siegfried Güntert GmbH Telefon 07721 / 9489-0 Telefax 07721 / 9489-99
							Artikel-Nr. 211235