

75 years

Schwanog

具有可换刀片的成型刀具系统

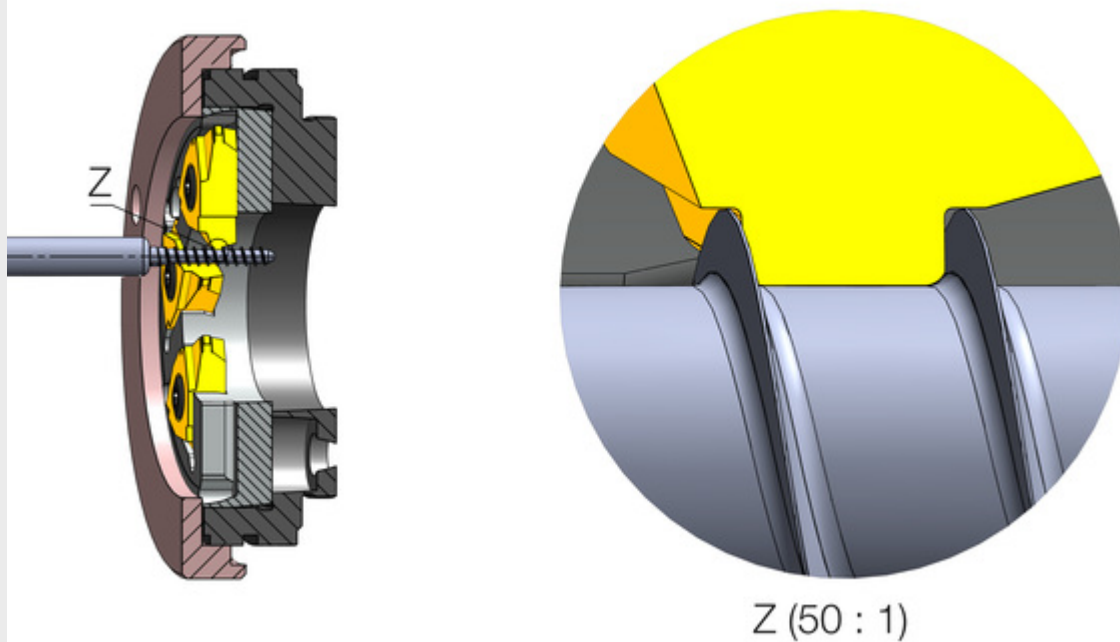

螺纹外径的锐利边缘铣削！

旋风螺纹铣削是施瓦诺克的专长，这一技术能达到医用接骨螺钉所需的最高精度及质量

接骨螺钉的螺纹往往要求尽可能锐利的边缘，以提高实际应用的速度及安全性。

迄今为止，砂轮半径决定刀具成型边缘相交圆弧最小尺寸。

这意味着出于经济原因的考量，不足R0.04的边缘是不需要加工的。

施瓦诺克发明了一个有效方案，能够对边缘小于R0.04的大部分轮廓进行旋风铣加工。不过，个案的应用可能性仍需由我方设计人员确认。

施瓦诺克的技术能力帮助您完成所需的铣削工艺应用。对于所有的非标螺钉 – 我们竭诚为您服务

施瓦诺克精密成型刀具
(昆山)有限公司
江苏省昆山市张浦镇俱进路329号
No. 329, Jujin Road
Zhangpu Township,
215321 Kunshan, Jiangsu Province

Schwanog Indexable Form Tools
(Kunshan) Co. Ltd
电话 0512 8788 0075
info.china@schwanog.com

出版声明
www.schwanog.com