

NEWS.

NEWS SCHWANOGS TIDNING FÖR KUNDER,
MEDARBETARE OCH VÄNNER.

SIDA
03 Nya lärlingar börjar hos Schwanog:
Sedan september 2019 utbildas åter tre ungdomar
hos Schwanog till specialister inom sina drömyrken...



SIDA
03 Snabbare byten, snabbare resultat, märkbart
ökad produktivitet:
Liksom vid serieproduktion av större partier ligger ofta
särskilt fokus i tillverkningsstrategin...



Högsta kvalitet och säkerhet i medicinska miniatyrprodukter:

A.K. TEK SATSAR PÅ SCHWANOG GÄNGFRÄSNINGSVERKTYG MED UTBYTBARA PLATTOR.

SIDA
02



REDAKTIONEN:

Bästa affärspartner,

Med förändrade villkor globalt är det med gott mod och stor motivation vi startat det nya årtiondet. Dock ställer den stora spridningen av Coronaviruset oss plötsligt inför helt nya utmaningar där det saknas tidigare erfarenheter att utgå ifrån.

Det är med denna utveckling som bakgrund vi nu med tunga hjärtan tvingas skjuta fram den sjätte upplaga av Schwanog Technologidag till nästa år. Vi är övertygade om att vi fattat rätt beslut för alla som berörs. Mer information om detta kan du läsa på sida 3 i detta nyhetsbrev.

I nuläget gäller det att med gemensamma krafter bemästra denna situation på bästa sätt. Det gäller också mer än någonsin att vi kan uppnå all den produktivitetspotential vi erbjuder våra kunder. Från vårt dagliga arbete vet vi att detta berör alla områden inom tillverkning av precisionsdelar. Det bästa exemplet på vilka möjligheter vi kan erbjuda beskriver vi i vår kundrapport som tar oss till företaget A.K. TEK i Hagen.

Ett annat exempel på detta finns på sidan 3 som handlar om Schwanogs stegborr med utbytbara plattor, ett system som innebär enorma fördelar genom att eliminera behovet av ny verktygsinsättning i samband med byten av borrar i solid hårdmetall.

Ta gärna del av andra intressanta ämnen vi tar upp från Schwanogs värld i detta nya nummer.

Låt oss tillsammans ta oss an våra framtida utmaningar – vårt team ser fram emot att ta hand om era projekt!

Clemens Güntert
Verkställande direktör

SCHWANOG

Högsta kvalitet och säkerhet i medicinteknik:

A.K. TEK I HAGEN SATSAR PÅ SCHWANOGS KOMPETENS INOM GÄNGFRÄSNINGSVERKTYG MED UTBYTBARA PLATTOR.



A.K. TEK är en kompetent utvecklings- och tillverkningspartner inom medicinteknik för mikrokirurgi och framförallt inom tandimplantat. Med forskning och nyfikenhet arbetar företaget i tätt och tillitsfullt samarbete med implantologer, kliniker och institut och satsar på att inkludera feedback från patienter.

Teamet hos A.K. TEK består till övervägande del av kvalificerat fackfolk. Dessa har i regel tagit påbyggnadsutbildning för att bygga på sin grundkompetens i yrket. De är kvalificerade tekniker och mästare inom medicinteknik med mångårig erfarenhet inom utveckling av nya lösningar för konstruktion av implantatsystem.

A.K. TEK tar hand om den hela tillverkningen, från ritning till färdig produkt. Teamet är utbildat inom produkt- och processförhållanden, tänker process-övergripande på områdena material, tekniker, bearbetning och användning.

A.K. TEK:s vd Michael Arndt beskriver filosofin så här:

“Varje dag lär vi oss något nytt. Vi analyserar krafter, t.ex. vad som händer i käken när vi tuggar. Vi överför dem till teknik och kan på så sätt framställa produkter med hög teknisk precision. Det rör sig om miniatyrprodukter som ersätter något som den mänskliga kroppen behöver på nytt av.”

Företaget erbjuder en kombination av utvecklingskompetens med High End-tillverkningsteknik, intelligent ytbehandlings-teknik och kontinuerlig kvalitetssäkring i enkel- och serietillverkning. Tillverkningsförfarandena är svarvning, fräsning, gnisning, formsprutning av plast, lasersvetsning och -etsning.

I sin tillverkning har A.K. TEK samarbetat med Schwanog sedan 13 år tillbaka. Företaget använder Schwanogs kompetens för virvelgängningsverktyg med utbytbara plattor i olika utföranden. Innan man inledde samarbete med Schwanog använde man virvelgängningssystem från andra tillverkare. Omställningen till Schwanogs system kom av behovet att sänka kostnaden per enhet, men även etablerings- och merkostnader.

För Schwanog är det mångåriga samarbetet med A.K. TEK ett gott exempel på hur man genom tätt samarbete och ett öppet tillvägagångssätt tillsammans kan anta nya utmaningar.

“Bytet till Schwanogs verktygssystem gjordes primärt av kostnadsoptimeringsskäl. Och det resultat vi ser – redan från dag ett – var så övertygande för oss att vi endast använder Schwanog när det gäller virvelgängning.

Vi är också helnöjda med det enkla handhavandet med Schwanogs system med utbytbara plattor som ger oss extremt hög kvalitet också vid upprepade beställningar, den korta leveranstiden och det kompetenta stödet vi får av Jörg Hönle och Schwanogs team i VS-Obereschach.”

Herr Böse, produktionschef hos A.K. TEK

De tre affärsområdena hos A.K. TEK:

- **Tandimplantat**
Med tandreglerande komponenter, implantatsystem och fästelement
- **Ryggradskirurgi**
Med konsgjorda diskar, benskruvar och kirurgiska individuella lösningar
- **Handkirurgi**
Med handkirurgiska implantatsystem



Schwanog lösningar för Escomatic-maskiner:

DET LÖNAR SIG ALLTID MED HUVUDOMBYGGNAD FÖR D2 OCH D4 MASKINER!

Vårt verktygsprogram för Escomatic-maskiner har etablerats väl på marknaden sedan det infördes. På uppmaning av många kunder har vi målanpassat vårt program ytterligare och erbjuder numera en högproduktiv verktygslösning för alla Escomatic-maskiner.

Utöver verktyg erbjuder vi även lämpliga hållare för nästan alla maskiner som exempelvis New Mach, EC08 eller EC12.

För D2 och D4-maskinerna från Escomatic måste huvudet byggas om till en sexkantsaxel. Detta är ingen större operation, och produktivitetssökningen visar sig snabbt i takt med att verktygen används. Otaliga kunder som använder D2 och D4-maskiner och som redan har anpassat huvudena till vårt system är hänfödda över den precision och produktivitet de ser.

I korthet: Ombyggnad lönar sig alltid!



Konverterad D2 120 huvud på hexago

Senaste utvecklingen gällande coronaviruset:

MÄSSAN SCHWANOG TECHNOLOGIDAG FLYTTAS!

6. SCHWANOG TECHNOLOGIETAGE

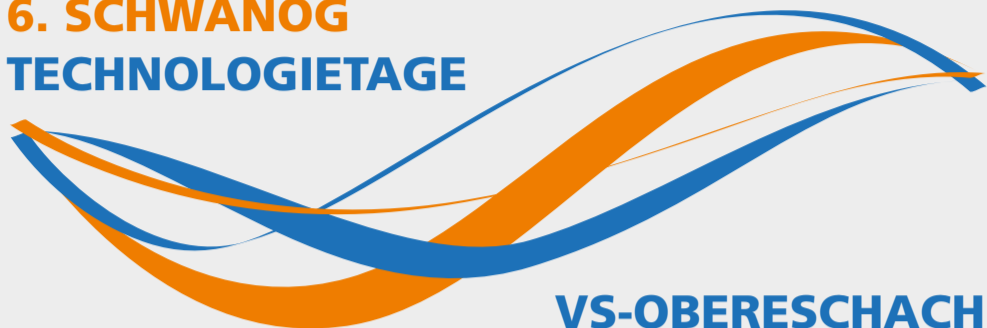

Det är med tunga hjärtan vi beslutat oss för att, mot bakgrund av den senaste utvecklingen gällande coronaviruset, flytta fram den sjätte upplagan av Schwanog Technologidag till nästa år.

Vi är förvissade om att detta beslut är det rätta med tanke på våra kunders, teknikpartners och medarbetares hälsa.

Alla förberedelser är redan klara och vi har alla sett väldigt mycket fram emot detta event som för många av oss kommit att bli ett fast datum i kalendern. Men eftersom vi inte ställer in, utan bara väljer att skjuta fram datumet, ser vi lika mycket fram emot att välkomna er nästa år här i VS-Obereschach.

Det nya datumet spikas i slutet av 2020 och meddelas kort därefter till er via våra olika kanaler: Schwanog News, våra nyhetsbrev och vår webbsida.

Vi önskar er alla det bästa i denna för oss alla så ovanliga situation. Vi ser fram emot att under året få tillfälle att åter träffa er personligen inom ramen för vår dagliga verksamhet.

Organisationsteamet för Schwanog Technologidag.

Nya lärlingar börjar hos Schwanog:

UTBILDNING SOM CENTRAL FRAMTIDSSÄKRING!

Sedan september 2019 utbildas åter tre ungdomar hos Schwanog till specialister inom sina drömyrken.

Vi hälsar Lara Flaig, som beslutat sig för en karriär inom industriell administration med högre kvalificering inom internationell ekonomi, hjärtligt välkommen. Eftersom en del av utbildningen inbegriper främmande språk har hon med denna kombination fått utmärkta perspektiv för en lysande framtid hos Schwanog.

Alexander Wolf och Malcom Trost utbildas hos Schwanog till förstklassiga tekniker. Båda dessa unga män går efter slutförd utbildning sälla sig till tillverkningsteamet inom området slipning och gnistning.

För Schwanog innebär utbildning av ungdomar inte enbart en samhällspolitisk uppgift, utan säkrar samtidigt behovet av högt kvalificerad arbetskraft för framtiden.

Vi önskar alla lärlingar en utbildning som ger rika erfarenheter och stor framgång.



Snabbare byten, snabbare resultat, märkbart ökad produktivitet:

STEGBORREN MED UTBYTBARA PLATTOR SOM SERIEPROFFS!

Liksom vid serieproduktion av större partier ligger ofta särskilt fokus i tillverkningsstrategin för processoptimering på verktygsbyte.

Vid användning av en borrar i hårdmetall måste nämligen för varje byte som förhindrar slitage alltid hela verktyget bytas, ställas i på nytt och köras in.

För detta är vårt stegborr med utbytbara plattor rena rama proffset för hur man kan uppnå enorma tids- och kostnadsfördelar både snabbt och avancerat.

Fördelarna har med plattan att göra:

- Märkbart snabbare verktygsbyte jämfört med verktyg i hårdmetall
- Separat inställning efter verktygsbytet faller behövs helt enkel inte med platta
- Vid slitage behöver alltså inte hela verktyget, utan endast den berörda borrarplattan bytas ut
- Väsentligt lägre anskaffningskostnader jämfört med en HM-borr
- Märkbart lägre ytbelägningskostnader, eftersom det endast är den utbytbara plattan som behöver bytas ut

Utnyttja fördelarna med våra formborrar med utbytbara plattor som ofta kan ge en lägre kostnad per enhet på över 40 %.

Schwanog formborr med utbytbara plattor Serieproffset med produktivitetgaranti!

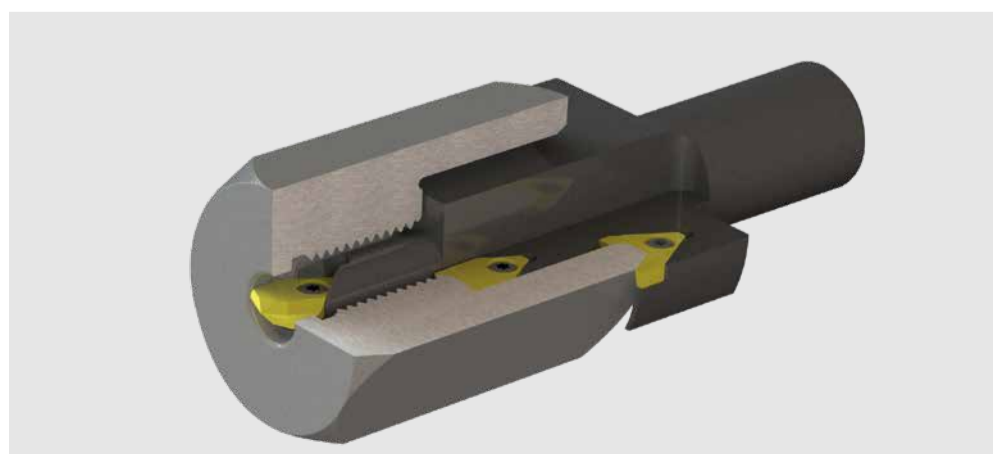
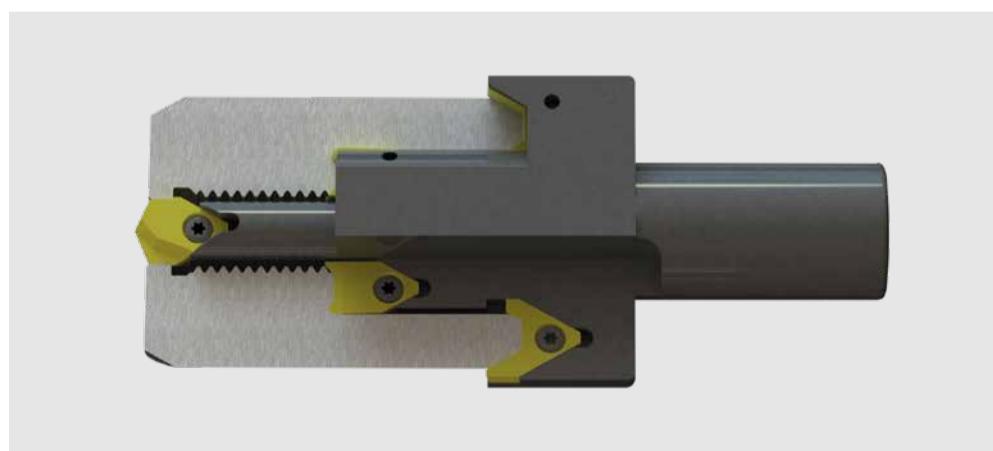

En stor vägledare lämnar oss:

VI TACKAR AV DOMINIQUE ROSSETTO INFÖR PENSIONEN.



En värdig inramning för avtackningen av Dominique Rossetto inför en välförtjänt pension gav Schwanogs affärsmöte den 11 december 2019 i Obereschach.

Vd Clemens Güntert lovordade alla medarbetare sedan många år, de stora framgångarna och underhåll med många underhållande anekdoter från de gångna åren.

Dominique Rossetto har som ledare för Schwanog France mycket att se tillbaka på efter alla framgångar på den franska marknaden och sin förmåga att entusiasmera sina medarbetare och kunder i lika mått. Han talade för hela Schwanogteamets räkning när han från hela sitt hjärta önskade tillträdande vd Güntert en upplevelsefylld resa i sitt nya kapitel i livet. Den kulinariska presentkorgen representerar de njutningsfyllda stunderna i livet, den överräckta kupongen för motorcykeltillbehör för hans motorcykelpassion.

Med på mötet fanns naturligtvis också den nya företagsledaren för Schwanog France, och här följer en kort presentation av honom.

Franck Manera, ny ledare för Schwanog France

Franck Manera är 52 år, gift och lycklig pappa till en dotter. Efter sina studier i mekanik och produktion vid universitetet i Savoie började Franck arbeta som återförsäljare av CNC-maskiner och var under fyra år ansvarig för installation av maskiner och maskinläggningar, underhåll och utbildning.

Därpå följde 27 års yrkeserfarenhet på ett stort svarvverk, varav tio år som projektledare och 17 år som Key Account Manager, där Franck kunde förena sitt tekniska kunnande med sin säljtalang. Vi gläder oss mycket till att få Franck Manera som ny medarbetare som för med sig alla förutsättningar att framgångsrikt vidareutveckla Schwanog France.



Schwanogs medarbetare hjälper privat:

STÖD FÖR CARL-ORFF-SKOLAN!

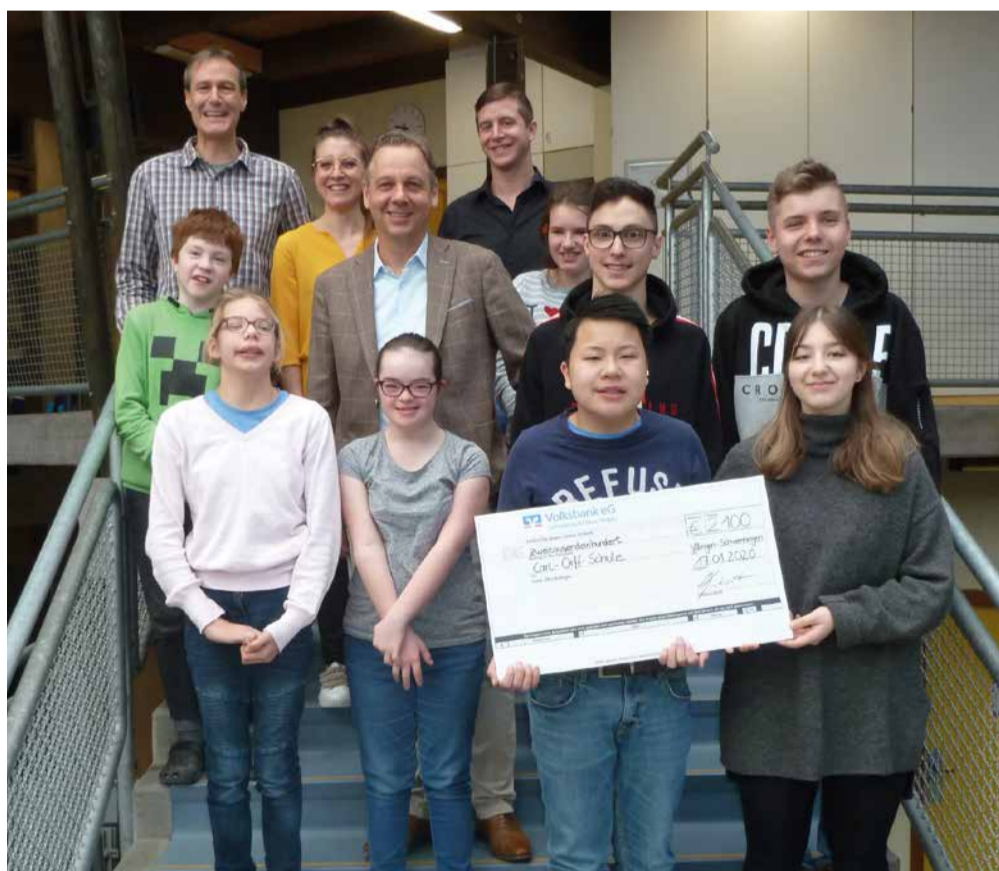

Av tradition har den privata julaktiviteten bland Schwanogs medarbetare som tillbringas julafton 2019 på Carl-Orff-skolan i Villingen-Schwenningen.

Carl-Orff-skolan är en specialpedagogisk inriktning av Schwarzwald-Baar-kretsen och grundades 1969 som särskola.

Målet är att utbilda eleverna så att de senare kan leva så självständigt som möjligt. Här ingår att lära sig det vardagliga så som att gå och handla liksom att förbereda sig inför sitt framtida arbetsliv. Hela 1 015 euro samlades in som vd:n Clemens Güntert också denna gång fördubblade och avrundade.

Besöket på Carl-Orff-skolan blev alltså en glädjeric stund där man överräckte en check på 2 100 euro.

Vårt foto visar pedagogen Hilser med några lärarinnor och elever samt Schwanogs vd Clemens Güntert, Julia Mauch och Andreas Kienzler i samband med överlämnningen av checken.