

Tecnología de mecanizado

Tronzado exterior

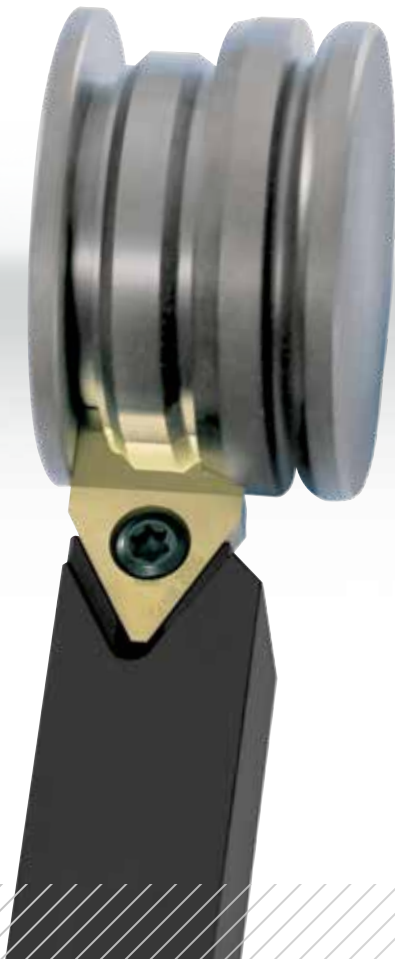

Sistemas de cambio para diferentes anchos de tronzado y tipos de máquina.

Schwab

Tronzado exterior con Schwanog:

Sistemas de cambio para diferentes anchos de tronzado y tipos de máquina.

Garantizar la máxima calidad, la precisión sobre los costes y la competencia global son los retos dominando las actividades diarias de los fabricantes de piezas de precisión. El tronzado en lugar de copiado en torno se ha impuesto en todos los sectores y en prácticamente todos los tipos de máquina como solución eficiente.

Con sus herramientas de tronzado con varios sistemas, fabricadas individualmente según dibujo, Schwanog ofrece una solución perfecta para los diferentes anchos de tronzado y tipos de máquina.



Sistema PWP:

- Sistema de tronzado universal para todos los tornos
- Anchos de tronzado hasta 33 mm



Sistema PWP-B:

- Sistema de tronzado especial para tornos automáticos multihusillos
- Rectificado múltiple posible en el ángulo de desprendimiento
- Anchos de tronzado hasta 70 mm

Los sistemas de herramientas de Schwanog siempre consisten en un soporte de sistema y plaquitas cambiables con contornos rectificados o electroerosionados según las especificaciones del cliente.

Como resultado, con las herramientas de tronzado de Schwanog, se puede conseguir una reducción de los costes de herramientas en muchas veces más de un 40 % frente al copiado en torno clásico. Dado que, en el caso de desgaste, se cambian solamente las plaquitas, también los costes consecutivos permanecen bajos y permiten aumentar la productividad en hasta un 80 %.



Sistema WEP:

- Sistema de tronzado universal para todos los tornos
- Plaquita de corte reversible de 3 filos
- Anchos de tronzado hasta 16 mm



Sistema PWP-E:

- Sistema de tronzado especial para tornos automáticos multihusillos
- Rectificado solamente posible de manera limitada, debido a las tolerancias de medida
- Anchos de tronzado hasta 70 mm

Ventajas económicas:

- Reducción de los costes de piezas de trabajo en hasta un 40%
- Por una máxima precisión de cambio, no es necesario un ajuste separado al cambiar la herramienta
- Aumento de la productividad en hasta un 80 %
- Ahorro de tiempo notable al cambiar las plaquitas

Datos técnicos:

- Cinco sistemas para anchos de tronzado hasta 70 mm
- Soluciones universales para todos los tornos y soluciones especiales para tornos automáticos multihusillos
- Soluciones de sistema para rectificado múltiple y aplicaciones únicas
- Cualidades superficiales máximas de las plaquitas para tronzado



Sistema PWP-T:

- Sistema de tronzado especial para todos los tornos automáticos multihusillos Tornos AS 14 y SAS 16
- Anchos de tronzado hasta 30 mm

Ejemplos de mecanizado

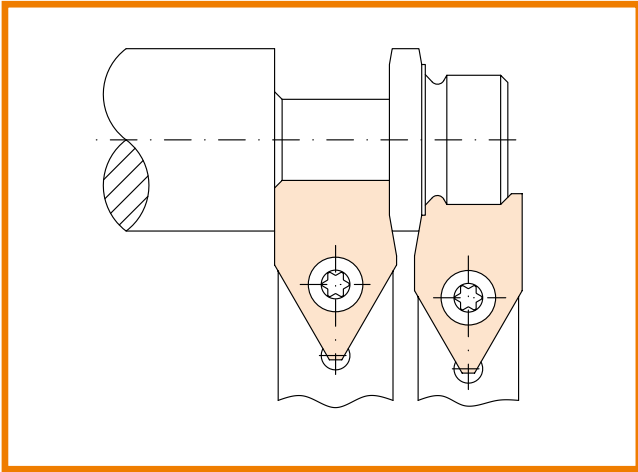

Sistema PWP

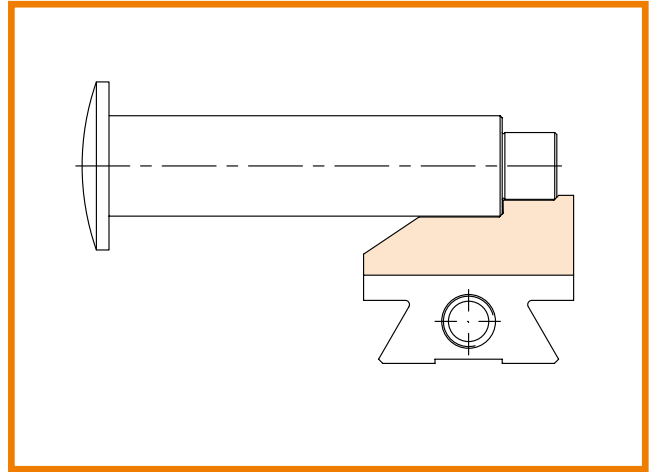

Sistema PWP-T

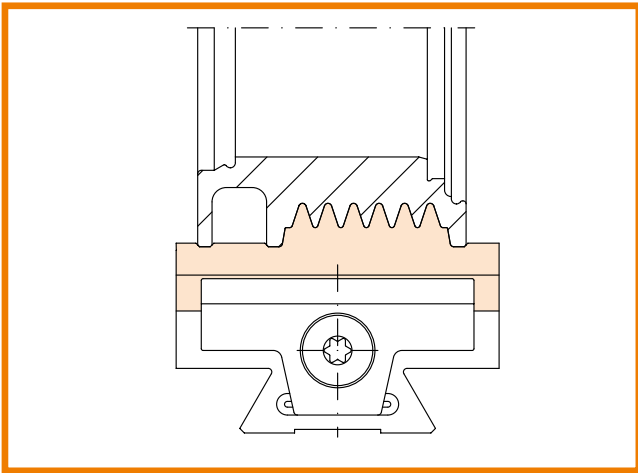

Sistema PWP-B

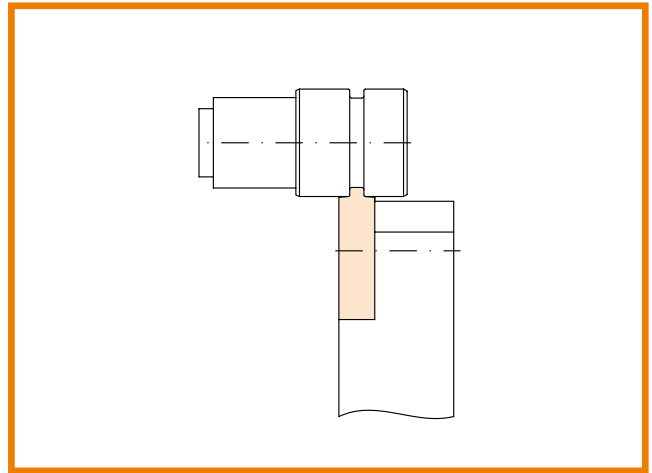

Sistema WEP

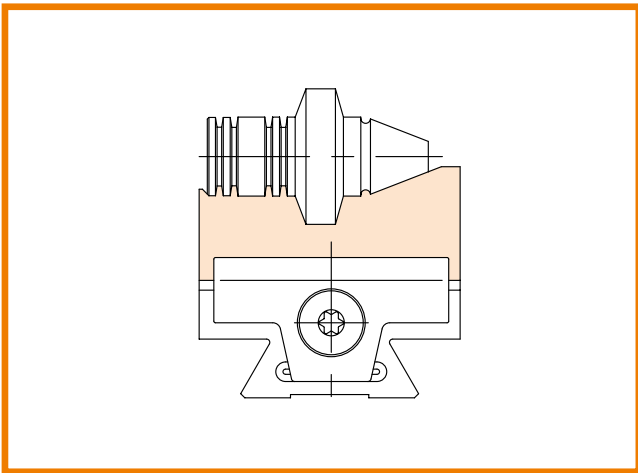

Sistema PWP-E

Encuentra películas de aplicación en 3D sobre todos los sistemas de herramientas en nuestra página web www.schwanog.com.

Aprovecha el potencial para reducir los costes de piezas de trabajo y por lo tanto aumentar su rentabilidad. Nuestro personal técnico de ventas espera su llamada o su correo con su esquema de piezas de trabajo.

Especialista en sistemas de cambio.



Tronzado exterior



Tronzado exterior sobre máquinas de ciclo circular



Tronzado interior



Tronzado interior y torneado



Perforación de forma



Brocas de metal duro integral



Calibrado



Biselado



Percutores poligonales



Dentado de entalladura



Torbellinado exterior





Torbellinado interior



Sistema de selección

 **Schwanog · Siegfried Güntert GmbH**
Niedereschacher Str. 36 · D-78052 Villingen-Schwenningen
Phone +49 7721 94 890 · Fax +49 7721 94 8999
www.schwanog.com · info@schwanog.com

 **Schwanog LLC**
1301 Bowes Road, Suite A · Elgin, IL 60123
Phone +1 847 289 1055 · Fax: +1 847 289 1056
www.schwanog.com · info.usa@schwanog.com

 **Schwanog France**
ZAC des Léchères · 65 Clos de l'Ouche · F-74460 Marnaz
Phone +33 450 18 65 16 · Fax +33 450 18 47 75
www.schwanog.com · info.france@schwanog.com

 **Schwanog Indexable Form Tools (Kunshan) Co. Ltd**
German Industry Park II · #329 Jujing Road
215321 Kunshan, Jiangsu Province
Phone +86 0512 8788 0075
www.schwanog.com · info.china@schwanog.com

 **Schwanog · Siegfried Güntert GmbH**
CZ-76326 Pozlovice
Phone +420 604 577 616
www.schwanog.com · vladimir.hrib@schwanog.com

 **Schwanog · Siegfried Güntert GmbH**
PL-05-410 Józefów
Phone +48 606 177 025
www.schwanog.com · lukasz.kucinski@schwanog.com

 **Schwanog · Siegfried Güntert GmbH**
SE-64752 Åkers Styckebruk
Phone +46 734 472 100
www.schwanog.com · henrik.solberg@schwanog.com

 **UBR SRL**
Viale Italia 95 · 25064 Gussago (Brescia)
Phone +39 030 2520842 · Fax +39 030 2521481
www.ubr.it · ubr@ubr.it