

加工技术

# 外圆纵切车刀

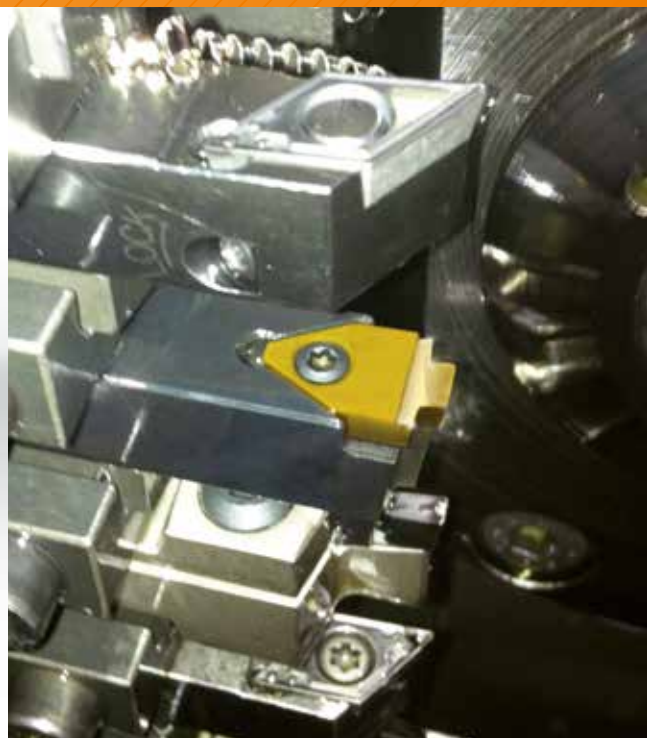

可换系统外圆纵切车刀适用于不同零件加工宽度和车床型号。

Schwannog

## 施瓦诺克外圆纵切车刀：

可换系统外圆纵切车刀适用于不同零件加工宽度和车床型号。

**精密零件加工厂商现在每天面临的挑战：就是高质量、成本压力和全球性的竞争。在过去几年中，纵切车削代替仿形车削在所有行业中都是一个趋势，适用于所有机型，被认为是一种效率更高的解决方案。**

施瓦诺克公司可按照工件图纸定制车削刀具，为不同车削宽度的工件和机床提供一个完美的解决方案。施瓦诺克刀具系统包括一个系统刀柄和可更换的刀片，刀片可按照客户的要求磨削或电腐蚀加工成所要的形状。

与传统的仿形车削相比，施瓦诺克车削刀具通常能够使工件成本降低 40%。因为在刀片磨损时可更换，因此后续成本有明显降低，并且加工能力最高可提高 80%。

### 经济优势：

- 工件成本可降低达 40%。
- 由于具有非常高的更换精度，此更换切削刀片可以取消单独调节时间
- 生产效率可提高达 80%
- 在更换刀片时用时更少

### 技术特点：

- 5种不同系列刀片的选择
- 适用于所有车床的通用方案和适用于多轴数控机床的非标方案
- 适用于多次刃磨以及一次性使用的系统方案
- 车削刀片具有很高表面质量



### PWP 系统：

- 适用于所有车床的通用车削系统
- 切削宽度为 33 mm



### WEP 系统：

- 适用于所有车床的通用车削系统
- 3 个切削刃的刀片
- 切削宽度为 16 mm



### PWP-B 系统：

- 适用于多轴数控机床的专用车削系统
- 可多次刃磨切削角
- 切削宽度为 70 mm



### PWP-E 系统：

- 适用于多轴数控机床的专用车削系统
- 可根据公差尺寸精度
- 切削宽度为 70 mm



### PWP-T 箱体：

- 适用于多轴数控机床 AS 14 和 SAS 16 的专用车削系统
- 切削宽度为 30 mm

## 加工实例

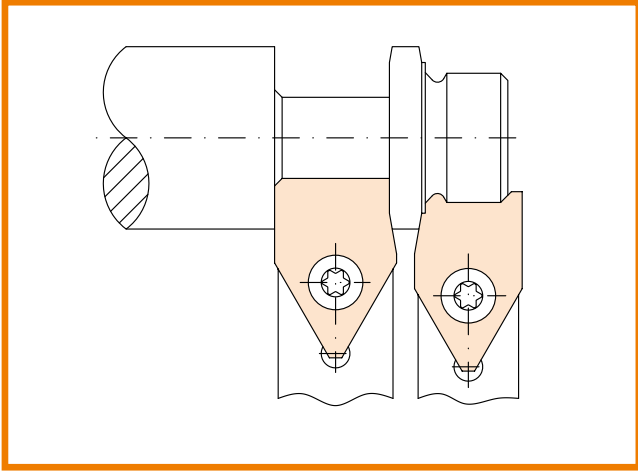

PWP 系统

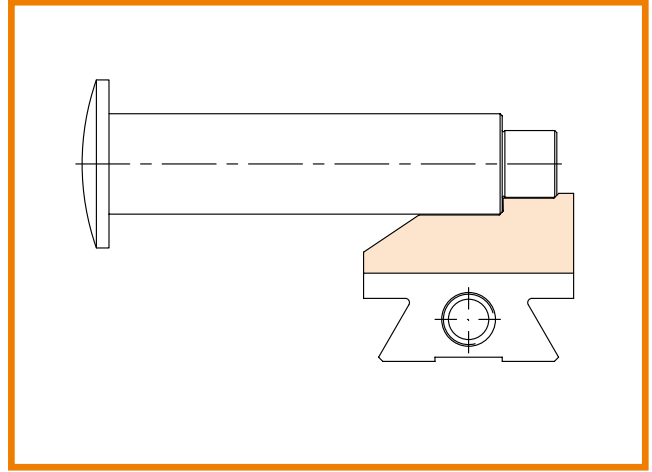

PWP-B 系统

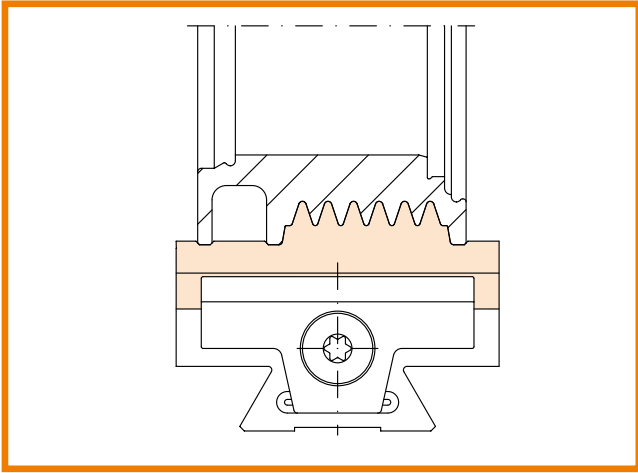

PWP-E 系统

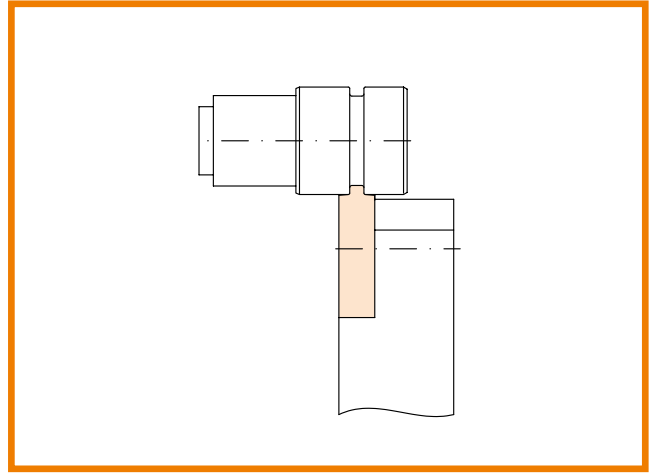

PWP-T 系统

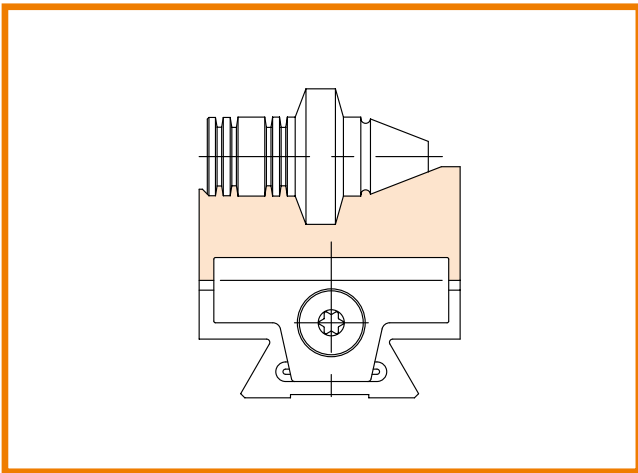

WEP 系统

在我们的主页上 [www.schwanog.com](http://www.schwanog.com) 可观看所有刀具系统的 3 D 应用视频

**请您挖掘降低工件成本的潜力并且提高您的赢利能力。**  
我们的技术销售顾问期待您的来电，也非常欢迎您电邮给我们您的工件图纸。

# 转换刀片系统



外圆纵向加工



多面回转工作台式  
组合机床



内圆纵向加工



内纵向加工 和  
内径车削



成型孔加工

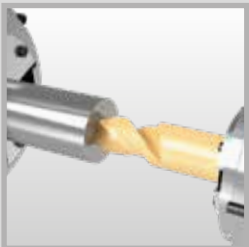

整体硬质合金钻头



精密校准



刮削

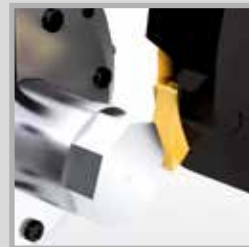

多棱切削



齿形加工



外旋风铣削





内旋风铣削



选择器系统

 **Schwanog · Siegfried Güntert GmbH**  
Niedereschacher Str. 36 · D-78052 Villingen-Schwenningen  
Phone +49 7721 94 890 · Fax +49 7721 94 8999  
www.schwanog.com · info@schwanog.com

 **Schwanog LLC**  
1301 Bowes Road, Suite A · Elgin, IL 60123  
Phone +1 847 289 1055 · Fax: +1 847 289 1056  
www.schwanog.com · info.usa@schwanog.com

 **Schwanog France**  
ZAC des Léchères · 65 Clos de l'Ouche · F-74460 Marnaz  
Phone +33 450 18 65 16 · Fax +33 450 18 47 75  
www.schwanog.com · info.france@schwanog.com

 **施瓦诺克精密成型刀具（昆山）有限公司**  
昆山德国工业园 · 江苏省昆山市张浦镇  
俱进路329号 · 邮编 215321  
电话 0512 8788 0075  
www.schwanog.com · info.china@schwanog.com

 **Schwanog · Siegfried Güntert GmbH**  
CZ-76326 Pozlovice  
Phone +420 604 577 616  
www.schwanog.com · vladimir.hrib@schwanog.com

 **Schwanog · Siegfried Güntert GmbH**  
PL-05-410 Józefów  
Phone +48 606 177 025  
www.schwanog.com · lukasz.kucinski@schwanog.com

 **Schwanog · Siegfried Güntert GmbH**  
SE-64752 Åkers Styckebruk  
Phone +46 734 472 100  
www.schwanog.com · henrik.solberg@schwanog.com

 **UBR SRL**  
Viale Italia 95 · 25064 Gussago (Brescia)  
Phone +39 030 2520842 · Fax +39 030 2521481  
www.ubr.it · ubr@ubr.it