

NEWS.

LA REVUE SCHWANOG POUR LES CLIENTS,
LES COLLABORATEURS ET LES AMIS

PAGE
02 Un concept de formation pour tous les sites mondiaux !
Transmettre des connaissances au plus grand nombre
d'employés possible en même temps est l'un des facteurs de
réussite les plus importants de notre époque ...



PAGE
03 Un webinar sur le fraisage de forme avec un haut
niveau de participation ! Le 26 octobre 2023, le jour
était à nouveau venu : Schwanog avait invité tous ses
clients et partenaires intéressés à un webinar forme ...

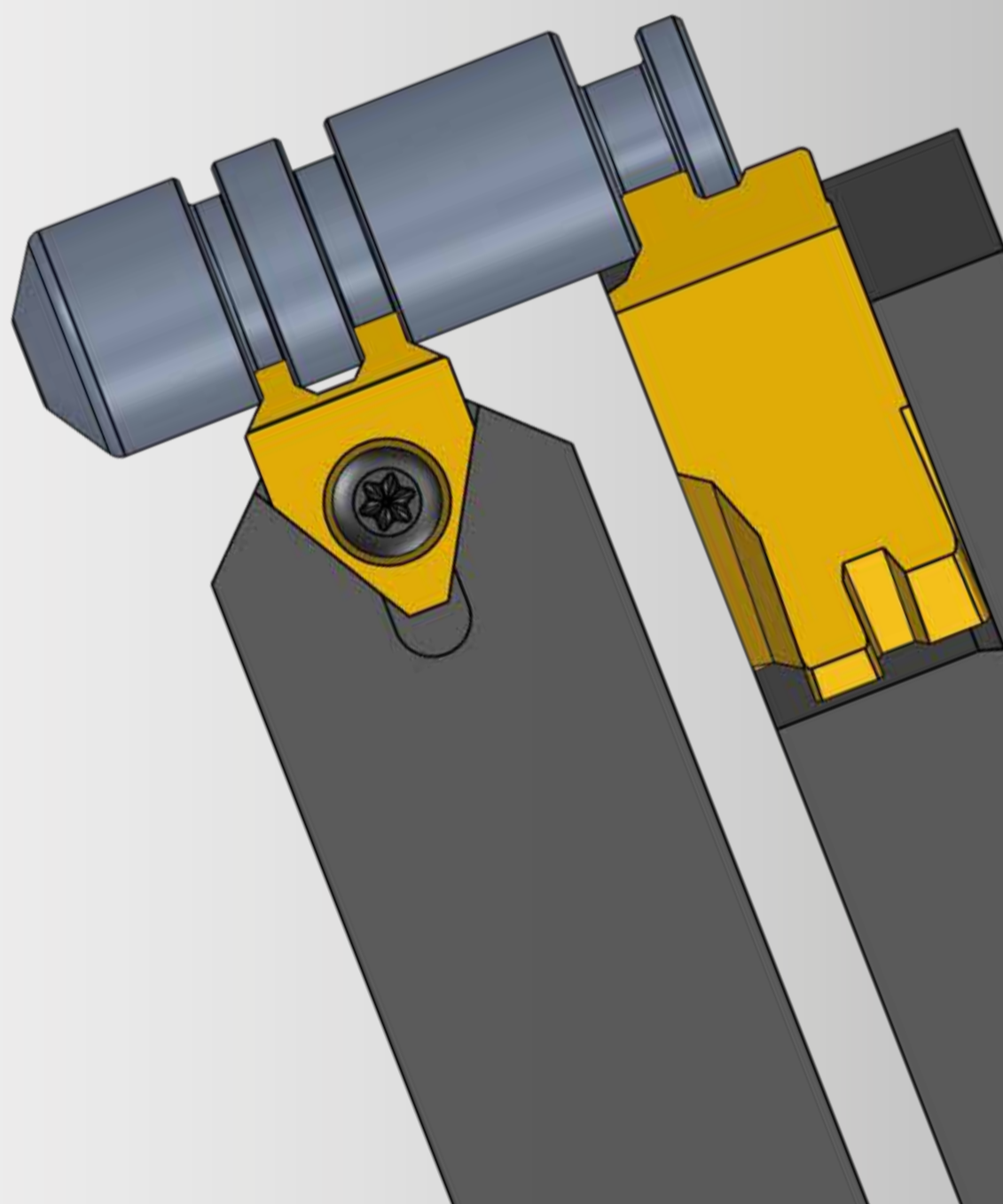
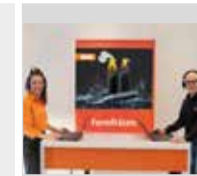

Collaboration réussie avec le leader du marché :

**SCHWANOG APPORTE SON
EXPERTISE À HAMBERGER
SANITARY !**

PAGE
02



ÉDITORIAL :

Chers partenaires commerciaux,

Une fois de plus, une année mouvementée va bientôt s'achever et nous avons tous été amenés à relever des défis extraordinaires afin de maintenir le cap. En raison de la situation tendue qui règne dans les zones sensibles, il est d'autant plus important de motiver nos employés, de rester positifs et de faire de notre mieux.

Grâce au concept de formation mondialisé pour nos employés, nous parvenons parfaitement à promouvoir la cohésion, à transmettre des connaissances techniques et donc à améliorer les qualifications. Pour en savoir plus, nous vous invitons également à lire le rapport en page 2.

Dans notre article de couverture, nous souhaitons attirer votre attention sur notre rapport de projet avec Hamberger Industrierwerke, chez qui nous avons permis de réaliser des gains de productivité impressionnants grâce à nos solutions d'outils.

À la page 3 de ces news, nous revenons sur le succès d'un nouveau webinar que nous avons organisé le 26 octobre sur le thème du fraisage de forme et qui a rencontré un vif succès.

Comme vous le savez, nous attachons une grande importance à notre esprit d'équipe. C'est pourquoi nous sommes heureux de vous présenter les nouveaux employés en Suède et aux États-Unis ainsi que de célébrer encore un anniversaire dans ce numéro.

Dans la perspective de 2024, nous vous proposons à la page 4 un aperçu de tous les salons auxquels nous serons présents dans le monde entier et nous vous invitons cordialement à nous y rendre visite.

Nous vous souhaitons à présent à tous de passer des fêtes de fin d'année reposantes et un bon passage en 2024 !

Clemens Güntert / Directeur général

SCHWANOG

Collaboration réussie avec le leader du marché européen :

HAMBERGER SANITARY PROFITE AUSSI DES SYSTÈMES D'OUTILS SCHWANOG !

La société Hamberger Industriewerke GmbH de Stephanskirchen, près de Rosenheim, a été fondée en 1866 et est spécialisée dans la production de revêtements de sol et de sièges de toilettes. L'entreprise familiale de taille moyenne est aujourd'hui dirigée par Peter Hamberger et le Dr Peter M. Hamberger pour les quatrième et cinquième générations.

Avec ses quatre divisions Hamberger Flooring, Hamberger Sanitary, Hamberger Retail et Hamberger Agriculture and Forestry, elle est sur la voie du succès avec plus de 1 000 employé(e)s dans le monde.

Hamberger Sanitary - Le plus grand fabricant de sièges de toilette en Europe

Quinze nouveaux développements en instance de brevet, des prix de design renommés et une variété impressionnante de produits expriment la passion avec laquelle Hamberger Sanitary rend les sièges de toilette vraiment spéciaux. La solution adaptée à chaque exigence - c'est avec cette devise que le groupe de réflexion créatif de Hamberger Sanitary travaille sur des innovations techniques, des nouveaux designs et des détails sophistiqués qui garantissent un confort et une hygiène accrues. Des innovations continues, une orientation client constante et

Les avantages sont nombreux :

- Coûts d'outillage réduits avec un avantage client de 30 % à 75 %
- Durée de vie des outils plus élevée de +200% et +100%.
- Délais de livraison réduits de 3 semaines au lieu de 10 semaines jusqu'à présent
- Réduction du temps de cycle d'environ 20% - 13 sec au lieu de 16,3 sec auparavant



De gauche à droite : Paul Isaak (opérateur), Alexander Munschau (chef d'équipe), Thorsten Schneider (technico-commercial Schwanog)

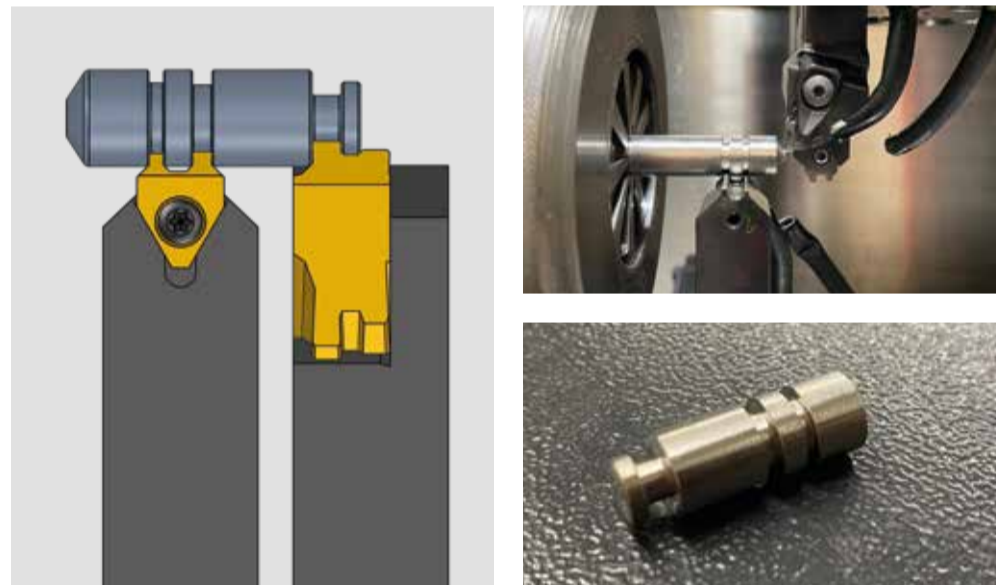

une qualité sans compromis ont fait de Hamberger Sanitary le plus grand fabricant de sièges de toilette en Europe.

La qualité comme l'un des principaux piliers de valeur

Dans le message « Nous créons la qualité de vie » formulé en tant qu'objectif de l'entreprise, la qualité ne concerne pas seulement les produits, mais constitue également une exigence pour tous les domaines de l'entreprise et donc également pour les processus de fabrication. Hamberger Sanitary se concentre ici sur l'optimisation continue des processus de production avec la plus haute qualité. Hamberger Sanitary et Schwanog ont combiné ces normes élevées de l'entreprise en 2019.

Les outils de forme Schwanog pour des temps de cycles réduits et une durée de vie accrue

Le chef de projet responsable Robert F. a fait appel à Schwanog pour optimiser considérablement les processus d'une pièce décollée « Broche C45 » à usiner matière 1.4305 (X 8 Cr-NiS 18 9) pour un volume de production de 1,5 million de pièces.

Jusqu'à présent, la pièce tournée était usinée avec un outil de fonçage de forme d'un concurrent. L'équipe Schwanog a recommandé une solution utilisant des outils profilés à plaquettes interchangeables afin d'optimiser de manière significative les processus de fabrication. Le chef de projet Robert F. a été totalement

impressionné par les résultats, qui ont largement dépassé ses attentes. À la lumière de ces résultats, les deux entreprises ont convenu d'étendre leur coopération à d'autres cas d'application lorsque cela était possible.

Le chef de projet Robert F. l'exprime ainsi :

« Travailler avec Schwanog nous a permis d'être plus efficaces à bien des égards et de renforcer notre compétitivité. Notre article « Broche C45 » a pu être optimisé à l'aide d'un nouvel outil.

Le principe de « fonçage à 2 outils » est utilisé, dans le cas de la fabrication du contour de la « Broche C45 ». En remplaçant les outils de fonçage standard par des plaquettes de forme Schwanog, les temps de cycle ont pu être réduits et la durée de vie des outils prolongée. Nous avons également un délai d'approvisionnement beaucoup plus court de 2 à 3 semaines pour les outils de forme Schwanog.

Une expérience avec nos « broches C 45 » a montré une durée de vie effective de 40 à 60 000 pièces, contre 10 à 20 000 pièces pour un outil utilisé jusqu'à présent. »

Fournir une expertise technique pour tous nos sites mondiaux :

LE CONCEPT DE FORMATION SCHWANOG A FAIT SES PREUVES !

Transmettre des connaissances au plus grand nombre d'employés possible en même temps est l'un des facteurs de réussite les plus importants de notre époque. C'est pourquoi nous avons intégré ce transfert de connaissances techniques en tant que partie intégrante de notre stratégie « Schwanog28 ».

Les cours de formation sont dispensés via Microsoft Teams et visent à développer en permanence les connaissances techniques de nos employés travaillant dans le monde entier et à apprendre directement les uns des autres.

L'interactivité est la formule magique que nos équipes internationales utilisent pour échanger des idées sur des sujets précis. Lors de la dernière réunion en novembre, le thème central du fraisage de formes avec des plaquettes interchangeables et des forets en carbure monobloc a fait l'objet de discussions intensives. Outre les informations techniques, les applications spécifiques aux clients examinées sur les marchés respectifs garantissent un développement immédiat des connaissances.

De plus, la cohésion et l'esprit d'équipe sont activement promus, faisant de ce format une véritable réussite pour Schwanog.



Outil de perçage Schwanog à productivité optimisée :

ARÊTES DE COUPE GAUCHE ET DROITE AVEC DES PROFILS DIFFÉRENTS !

Si vous réalisez une lèvre d'étanchéité à l'aide d'un foret profilé conventionnel, il n'y a pas d'arête vive à l'extrémité de la lèvre d'étanchéité. Cela est dû au fait que le foret a toujours un rayon dans cette zone en raison du processus de fabrication (Figure 1).

Pour obtenir une arête absolument vive et pointue, il est possible de diviser le profil du foret. La lèvre gauche est rectifiée individuellement d'une manière différente de la lèvre droite (voir figure 2), ce qui rend vive l'extrémité de la lèvre d'étanchéité de la pièce.

Grâce au profil partagé asymétriquement sur le foret, aucun outil supplémentaire n'est nécessaire pour créer l'arête vive de la pièce.

Cette solution peut être utilisée avec succès dans de nombreuses opérations de perçage exigeantes et complexes.

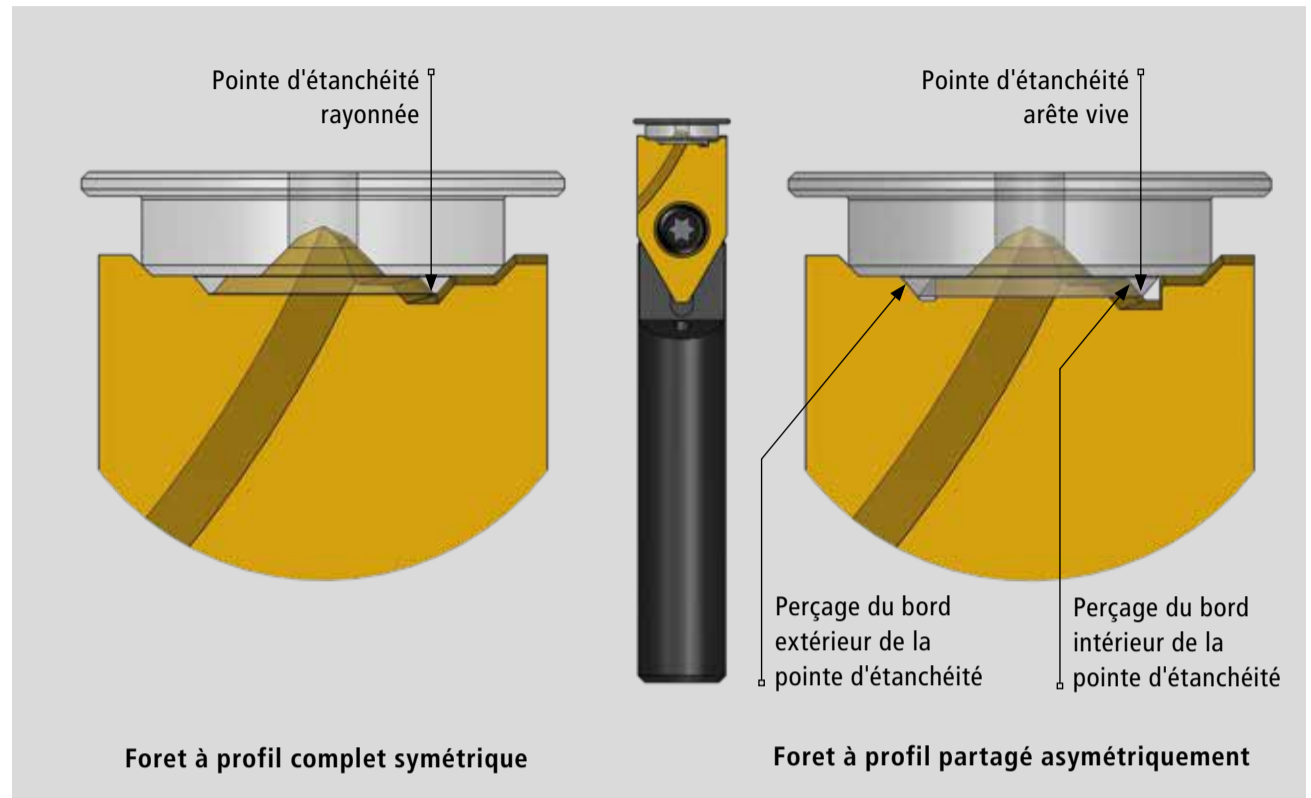

Un webinaire sur le fraisage de forme avec un haut niveau de participation:

FORMAT ÉPROUVÉ DANS NOTRE MIX MARKETING !



Le 26 octobre 2023, le jour était de à nouveau venu : Schwanog avait invité tous ses clients et partenaires intéressés au nouveau webinaire sur le fraisage de forme et le nombre de participants atteignait les trois chiffres.

Le fraisage avec les solutions d'outils Schwanog est devenu un véritable succès ces dernières années. Étant donné que la gamme d'applications du fraisage de forme, des engrenages, aux rainures en passant par les formes spéciales, est extrêmement vaste, et ce sujet représentait un défi.

À l'aide de nombreux exemples pratiques, nous avons pu présenter à tous les participants les différentes options permettant d'optimiser leurs processus de production et d'accroître leur productivité. La décision d'utiliser le fraisage à plaquettes interchangeables ou d'utiliser une fraise en carbure monobloc a fait l'objet d'une attention particulière lors du webinaire.

Nous aimerions remercier notre employé et expert Ralf Lang pour sa brillante présentation et remercier nos clients pour leur participation active.

10 ans dans l'entreprise :

FÉLICITATIONS À MADAME URTE THIERINGER-LAUBLE !

À l'occasion d'une petite cérémonie, nous avons félicité notre fidèle collègue, Mme Urte Thieringer-Lauble, pour son 10e anniversaire dans l'entreprise. Le Chef d'équipe Friedrich Klemmer et le Directeur de production adjoint Carsten Schwabe lui ont remis le certificat d'anniversaire ainsi qu'un cadeau.

Mme Thieringer-Lauble a déjà acquis une vaste expérience dans sa vie professionnelle. Après avoir travaillé dans le contrôle de la qualité de composants électroniques, le traitement de pièces médicales et une formation d'employée de bureau suivi d'une expérience professionnelle, elle a rejoint l'équipe Schwanog il y a 10 ans. La logistique est le domaine de responsabilité polyvalent d'Urte Thieringer-Lauble, avec des activités telles que le contrôle des plaquettes amovibles revêtues, les travaux d'emballage, la préparation des commandes sur le Rotomat à grande vitesse Hänel ou le marquage laser.

Mme Thieringer-Lauble s'intéresse également à diverses activités pendant son temps libre. Elle aime peindre, faire de la moto, fait également partie d'un groupe en tant que chanteuse soliste et s'engage pour la protection des animaux et de l'environnement.

Nous lui souhaitons de continuer à profiter de la vie et de s'épanouir au travail et nous nous réjouissons à la perspective de nombreuses années de coopération à venir.



De gauche à droite : Carsten Schwabe Directeur de production adjoint, Urte Thieringer-Lauble, Friedrich Klemmer Chef d'équipe

Un vent nouveau en Suède :

FREDRIK DAHLKVIST PREND EN CHARGE LE SERVICE CLIENT !



Vous pouvez contacter
Fredrik Dahlkvist :

N° de portable :
+46 734 47 21 00
E-Mail :
fredrik.dahlkvist@schwanog.com

Ces dernières années, la Suède est devenue un marché important pour Schwanog, avec un fort potentiel pour nos solutions d'outils. Nous aimerions exploiter encore plus intensément ces opportunités de croissance. Avec Fredrik Dahlkvist, nous avons recruté un professionnel expérimenté à cet effet depuis le 1er octobre.

Fredrik possède une vaste expertise dans le secteur de l'usinage, et ses 18 années d'expérience dans le domaine des solutions d'outils témoignent de ses connaissances approfondies et de son professionnalisme. C'est avec beaucoup d'engagement qu'il a suivi une formation au siège social de Schwanog fin octobre afin de se préparer au mieux à ses nouveaux défis.

Fredrik vit avec sa famille dans une ferme idyllique du sud de la Suède. Lors son temps libre, on le trouve principalement en train d'abattre des arbres dans les bois. Il est également un grand fan de football et suit avec passion les matchs de son club préféré, le Malmö FF.

Nous lui souhaitons beaucoup de succès dans ses nouvelles fonctions et l'assurons du plein soutien de toute l'équipe Schwanog.

Plus de puissance aux États-Unis :

TRACY NICHOLS RENFORCE LA TECHNOLOGIE DU DECOLLETAGE MULTIBROCHE !



Vous pouvez contacter
Tracy Nichols :

N° de portable :
001 224 828 5721
E-Mail :
tracy.nichols@schwanog.com

Tracy Nichols travaille pour Schwanog USA depuis le 1er octobre 2023 et est chargé de soutenir nos clients dans le domaine de la technologie du décolletage multibroches. Nous sommes heureux d'accueillir Tracy Nichols, qui apporte sa vaste expérience dans le développement d'outils pour tours multibroches afin d'élargir notre gamme de produits pour les marchés des tours multibroches et des machines à transfert rotatif.

Tracy apporte non seulement son expertise dans le développement d'outils, mais possède également de l'expérience dans la mise en œuvre de processus d'usinage de précision dans des environnements de production complexes de fabricants de machines et de fournisseurs automobiles. Ces connaissances lui permettent de bien comprendre les attentes et les exigences de nos clients et de pouvoir démarrer avec une grande efficacité. Tracy Nichols vit à Nashville, dans le Tennessee. Il est marié à son épouse Embry depuis 34 ans. Avec deux enfants et un merveilleux petit-fils, il consacre son temps libre à sa famille. Il attache une importance particulière au soutien des enfants et des jeunes en Sierra Leone, dans l'Afrique de l'Ouest.

Nous souhaitons à Tracy beaucoup de succès chez Schwanog.

Nos équipes chargées des salons dans le monde entier :

APERÇU DES SALONS 2024

| Allemagne | États-Unis |
|---|--|
| Jobs for Future 14.-16.03.2024 Villingen-Schwenningen, Halle: D, Stand: D286  | IMTS 09.-14.09.2024 Chicago  |
| AMB 10.-14.09.2024 Stuttgart  | Canada MMTS 2024 18.-20.06.2024 Montreal, QC  |
| Italie FORNITORE OFFRESI 15.02.-17.02.2024 Erba (CO)  | Mexique EXPO Manufactura Monterrey 30.01.-01.02.2024 Stand: 2107  |
| France SIMODEC 04.-08.03.2024 La Roche-sur-Foron, Halle A2, Stand D17  | Chine INTERNATIONAL MACHINE TOOL EXHIBITION 28.02-02.03.2024 China, Halle: 3, Stand: 3F116  |
| Autriche Intertool 23.-26.04.2024 Wels, Halle: 20, Stand: 1014  | CNC MACHINE TOOL FAIR 08.-12.04.2024 China, Halle/Stand: W4-B186  |
| Grande-Bretagne MACH 2024 15.-19.04.2024 NEC Birmingham UK, Stand No. 20-489  | |



Chers partenaires commerciaux,

Dans un monde qui tourne toujours plus vite, les moments de paix et de réflexion sont d'autant plus précieux. 2023 a été une année mouvementée avec de nombreux moments passionnants et émouvants. Nous sommes reconnaissants d'avoir passé ce temps avec vous et nous attendons déjà avec impatience une année 2024 couronnée de succès. Nous vous souhaitons, à vous et à vos proches, un joyeux Noël, de joyeuses fêtes et une bonne santé pour la nouvelle année.

Pour une collaboration fructueuse en 2024.

SCHWANOG

75 YEARS

Schwanog · Siegfried Güntert GmbH
Niedereschacher Str. 36 · D-78052 Villingen-Schwenningen
Tel. +49 (0) 77 21 / 94 89-0 · Fax +49 (0) 77 21 / 94 89-99
www.schwanog.com · info@schwanog.com

Schwanog France
ZAC des Léchères · 65 Clos de l'Ouche · 74460 Marnaz
Téléphone 04 50 18 65 16 · Fax 04 50 18 47 75
www.schwanog.com · info.france@schwanog.com