

NEWS.

LA REVISTA SCHWANOG PARA CLIENTES,
EMPLEADOS Y AMIGOS DE LA EMPRESA

PÁGINA
02 Concepto de formación para todas las sedes repartidas por el mundo. Transmitir los conocimientos a todos los trabajadores al mismo tiempo es uno de los factores de éxito más significativos en la actualidad ...

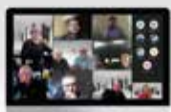

PÁGINA
03 Seminario web sobre fresado de forma con una elevada participación. El 26 de octubre de 2023 llegó de nuevo el momento; Schwanog había invitado a todos los clientes y partes interesadas al seminario web ...

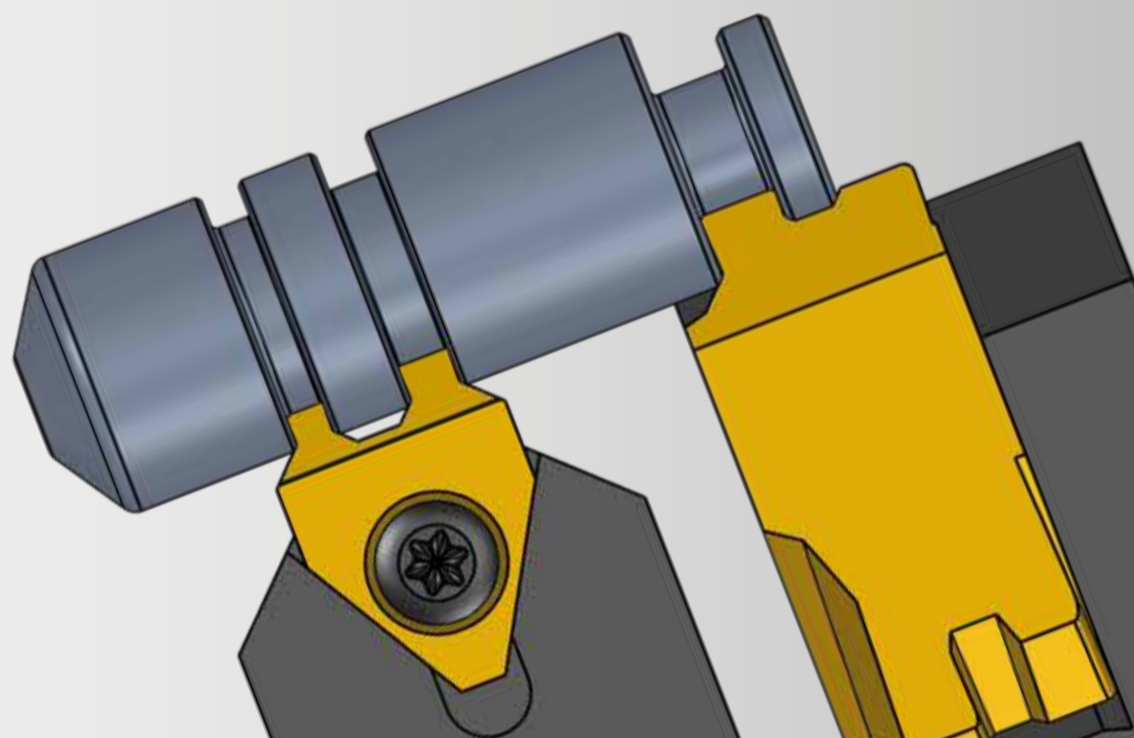

Fructífera colaboración con el líder en el mercado:

¡HAMBERGER SANITARY SE BENEFICIA CON SCHWANOG!

PÁGINA
02



EDITORIAL:

Estimados socios comerciales,

una vez más llega a su sprint final un año turbulento, en el que se nos ha exigido superar retos extraordinarios para seguir avanzando. Debido a la tensa situación en los focos de crisis, es aún más importante motivar a nuestros trabajadores para pensar de forma positiva y dar lo mejor de sí mismos.

El planteamiento de formación para nuestros trabajadores, implementado globalmente, nos ha ayudado en gran medida a promover la cohesión y transmitir los conocimientos técnicos, aumentando así la cualificación. Lea sobre ello en la página 2 de este boletín.

Con nuestro artículo de portada, queremos despertar su interés en nuestro informe sobre el proyecto con la empresa Hamberger Industriewerke, a la que hemos ayudado a aumentar de forma impresionante su productividad con nuestras soluciones de herramientas.

En la página 3 de este boletín echamos un vistazo a un seminario web, que celebramos, nuevamente con éxito, el 26 de octubre sobre el fresado de forma. Para todos aquellos clientes que no encontraron tiempo; fue nuevamente un seminario web con una elevada participación y lleno de interesantes contribuciones, sugerencias y discusiones.

Como saben, ponemos un gran énfasis en nuestro espíritu de equipo y por eso nos complace presentar también en esta edición a nuestros nuevos trabajadores en Suecia y en Estados Unidos, así como a una trabajadora que ha celebrado su aniversario con nosotros.

Con la mirada en 2024, en la página 4 le ofrecemos una visión general de todas las ferias en las que participaremos por todo el mundo y le invitamos a ellas desde hoy mismo.

¡Les deseamos que disfruten de las fiestas y una alegre entrada en el año nuevo!

Clemens Güntert
Clemens Güntert / Gerente

SCHWANOG

Hamberger Sanitary se beneficia de los sistemas de herramientas Schwanog:

¡FRUCTÍFERA COLABORACIÓN CON EL LÍDER EN EL MERCADO EUROPEO!

Hamberger Industriewerke GmbH situada en Stephanskirchen, cerca de Rosenheim, fue fundada en 1866 y se ha especializado en la producción de revestimientos para suelos y asientos de inodoro. Hoy en día, la mediana empresa familiar está dirigida por Peter Hamberger y el Dr. Peter M. Hamberger, de la cuarta y quinta generación.

Con sus cuatro divisiones, Hamberger Suelos, Hamberger Sanitarios, Hamberger Venta Minorista y Hamberger Agricultura y Silvicultura, sigue una trayectoria exitosa con más de 1000 empleados en todo el mundo.

Hamberger Sanitary – El mayor fabricante de asientos de inodoro en Europa

Quince nuevos desarrollos pendientes de patente, reconocidos premios de diseño y una impresionante gama de productos constituyen la expresión de la pasión con la que Hamberger Sanitary hace que los asientos de inodoro sean algo especial. La solución adecuada para cada exigencia; con este lema se esfuerza el laboratorio creativo de ideas de Hamberger en la búsqueda de innovaciones técnicas, nuevos diseños y detalles refinados para lograr mayor comodidad e higiene. Las continuas innovaciones, la constante orientación hacia el cliente y

Las ventajas:

- Menores costes de herramienta con un beneficio para el cliente de entre el 30% y el 75%
- Mayor vida útil de las herramientas de +200% y +100
- Plazos de entrega reducidos de 3 semanas en lugar de las 10 semanas anteriores
- Reducción del tiempo de ciclo en aproximadamente un 20%: 13 segundos en lugar de los 16,3 segundos anteriores

una elevada calidad sin concesiones han convertido a Hamberger Sanitary en el mayor productor de asientos para inodoro de Europa.

La calidad, un valor clave

En el mensaje «Creamos calidad de vida» formulado como un propósito corporativo, la calidad no solo se refiere a los productos, sino que también constituye una exigencia para todas las divisiones de la empresa y, por tanto, para los procesos de fabricación. A este respecto, Hamberger Sanitary se centra en la optimización continua de los procesos de producción con la más alta calidad. Esta elevada exigencia empresarial ha llevado a la confluencia de Hamberger Sanitary y Schwanog en el año 2019.

Herramientas para tronzado de perfiles, para unos ciclos reducidos y mayor vida útil

El jefe de proyecto responsable Robert F. incorporó a Schwanog para optimizar sustancialmente los procesos del pin C45 de una pieza torneada a mecanizar, hecha de material 1.4305, para un tamaño de lote de producción de 1,5 millones de piezas.

Hasta entonces, la pieza torneada era mecanizada con una herramienta de tronzado de contornos de un competidor. El equipo de Schwanog recomendó una solución con el empleo de herramientas de perfilado con placas intercambiables para alcanzar una significativa optimización de los procesos de producción. El director del proyecto, Robert F., se mostró completamente entusiasmado con los result-

ados, que superaron claramente sus expectativas.

A la luz de estos resultados, ambas empresas acordaron ampliar la colaboración a otras áreas de aplicación, siempre que sea posible.

Así lo expone el director del proyecto Robert F.:

«La colaboración con Schwanog nos ha hecho más eficientes en muchos aspectos y ha fortalecido nuestra competitividad. Nuestro artículo Pin C45 pudo optimizarse mediante el uso de una nueva herramienta.»

En la fabricación del artículo, se emplea el principio de «tronzado con 2 herramientas», que en el caso del contorno del Pin C45 a fabricar, mostraba un desgaste elevado de la herramienta. Al sustituir las herramientas de tronzado estándar por las placas de tronzado de perfiles de la empresa Schwanog, se redujeron los tiempos de los ciclos y aumentó la vida útil. También tenemos un tiempo de suministro mucho más corto de 2 - 3 semanas para las herramientas de perfilado de Schwanog.»

Una prueba en nuestros pines C mostró una vida útil efectiva de 40.000 - 60.000 piezas en comparación con las 10.000 - 20.000 piezas de una herramienta que se ha estado utilizando hasta ahora.»



Paul Isaak (empleado de producción), Alexander Munschau (jefe de turno), Thorsten Schneider (representante comercial de Schwanog)

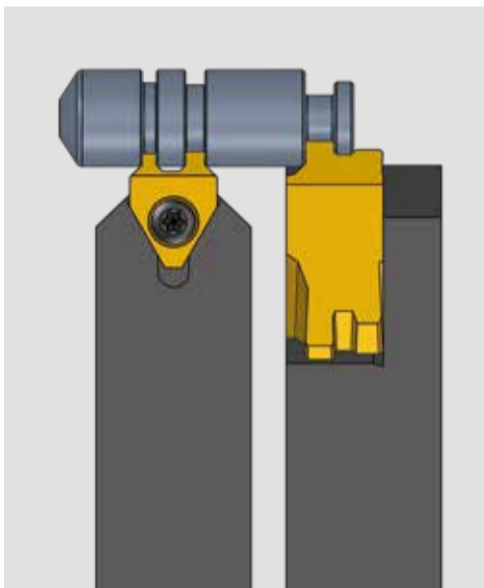

Transmitir el conocimiento técnico a las sedes de todo el mundo:

¡EL CONCEPTO DE FORMACIÓN DE SCHWANOG DEMUESTRA SU EFICACIA!

Transmitir los conocimientos a todos los trabajadores al mismo tiempo es uno de los factores de éxito más significativos en la actualidad. Por ese motivo hemos integrado esta transferencia de conocimientos técnicos como un componente integral de nuestra estrategia «Schwanog28».

La formación se realiza a través de Microsoft Teams y tiene como objetivo ampliar continuamente el conocimiento técnico de nuestros trabajadores activos en todo el mundo, aprendiendo directamente unos de otros.

La interactividad es la fórmula mágica con la que nuestros equipos globales realizan intercambios sobre temas fijos. Además, en el último encuentro de noviembre, se ha discutido intensamente sobre el tema fundamental del perforado de forma con placas intercambiables. Además de los datos técnicos, las aplicaciones comentadas, específicas para cada cliente en los mercados respectivos, facilitan la ampliación inmediata del conocimiento.

Además de fomentar activamente la cohesión y el espíritu de equipo, este formato se ha convertido en un auténtico éxito para Schwanog.



Herramienta de perforado de Schwanog con productividad optimizada:

¡CUCHILLAS IQUIERDA Y DERECHA CON PERFILES DIFERENTES!

Cuando se fabrica un labio de sellado con uno de los perforadores de perfil habituales, en la punta del labio no se crea un borde afilado. Esto se debe al hecho de que el taladro en esta área siempre tiene un radio condicionado por la producción (Fig. 1).

Para lograr un borde absolutamente afilado en la punta, se ofrece la posibilidad de dividir el perfil del perforador. La cuchilla izquierda se lija individualmente de modo diferente a la cuchilla derecha (vea la figura 2), logrando un borde afilado en la punta del labio de sellado.

Gracias al perfil dividido directamente en el perforador, no se requieren herramientas adicionales para crear el borde afilado.

Esta solución se puede aplicar con éxito a muchas operaciones de perforación complejas y exigentes.

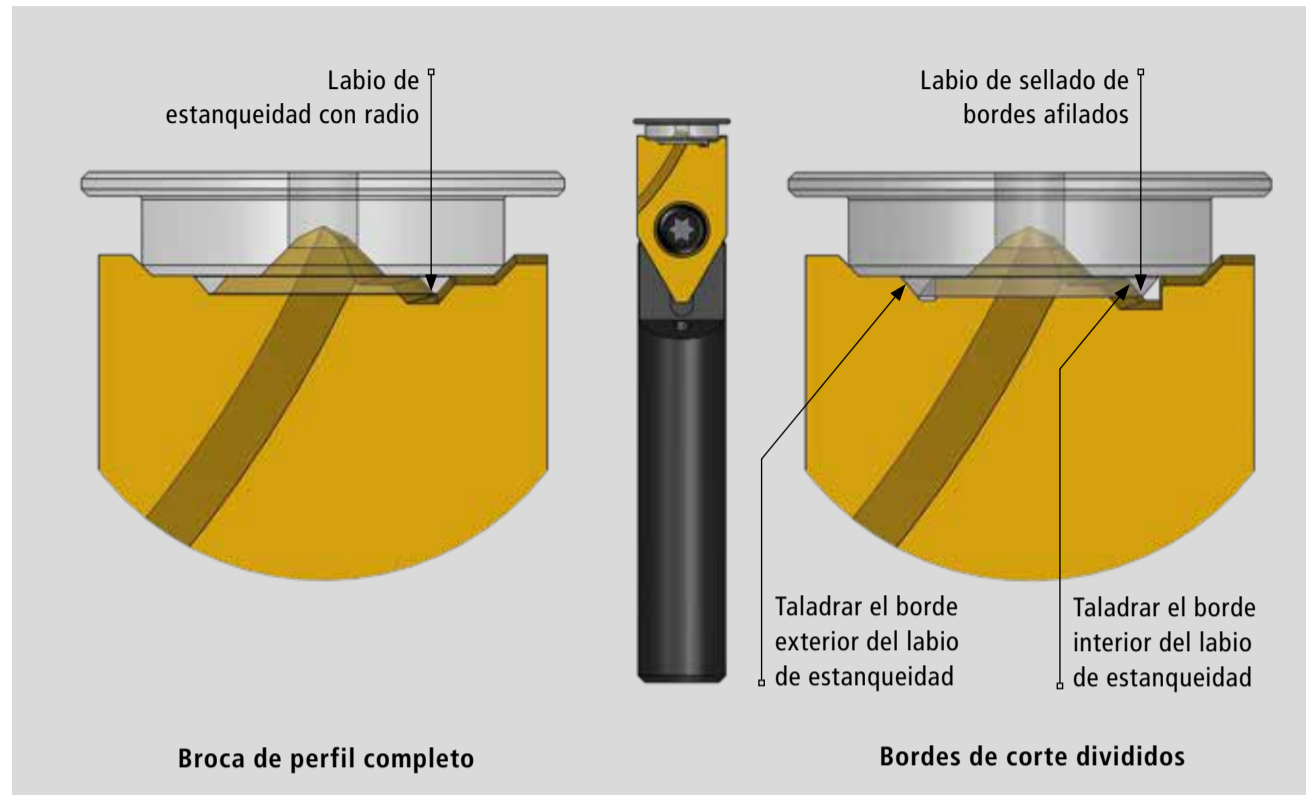

Formato con eficacia demostrada en nuestro Marketing-Mix:

¡SEMINARIO SOBRE EL FRESADO DE FORMA CON UNA ELEVADA PARTICIPACIÓN!



El 26 de octubre de 2023 llegó de nuevo el momento; Schwanog había invitado a todos los clientes y partes interesadas al nuevo seminario web sobre el fresado de forma y hubo una fantástica participación de tres dígitos.

El fresado con las soluciones de herramientas de Schwanog se ha convertido en una verdadera historia de éxito en los últimos años. Dado que las posibilidades de aplicación en el fresado de forma, desde engranajes y ranuras hasta formas especiales, son enormemente amplias, merece la pena contemplar este tema.

A partir de numerosos ejemplos prácticos, pudimos presentar a todos los participantes las diversas posibilidades para optimizar sus procesos de producción y aumentar la productividad. La decisión a favor del fresado de forma con placas intercambiables o el uso de una fresadora de metal duro fue uno de los puntos clave del seminario web.

Nos gustaría agradecer a nuestro empleado y experto Ralf Lang su soberbia presentación y a ustedes su activa participación.

10º aniversario en la empresa:

¡FELICIDADES A LA SRA. URTE THIERINGER-LAUBLE!

Con motivo de una pequeña ceremonia, hemos aprovechado para felicitar a nuestra compañera desde hace años Urte Thieringer-Lauble por su décimo aniversario en la empresa. El jefe de equipo Friedrich Klemmer y el subdirector de producción Carsten Schwabe le hicieron entrega del certificado de aniversario y de un regalo.

La Sra. Thieringer-Lauble ya ha acumulado una gran variedad de experiencias en su vida profesional. Después de trabajar en control de calidad de chips y en la mecanización de piezas médicas, tras realizar una formación como personal administrativo y la posterior experiencia profesional, se unió al equipo de Schwanog hace unos 10 años. La variada área de actuación de Urte Thieringer-Lauble es la logística, con actividades como el control de placas intercambiables recubiertas, las tareas de embalaje, la recogida de pedidos en el Hänel Rotomat de alta velocidad o el marcado láser.

La Sra. Thieringer-Lauble, tiene también una gran variedad de intereses en su tiempo libre. Le encana pintar, montar en moto, forma parte de una banda como cantante principal y está comprometida con la protección animal y ambiental.

Le deseamos que siga disfrutando de la vida y del trabajo y esperamos seguir colaborando muchos años con ella.



De izquierda a derecha: El subdirector de producción Carsten Schwabe, Urte Thieringer-Lauble, el jefe de equipo Friedrich Klemmer

Nuevos vientos en Suecia:

¡FREDRIK DAHLKVIST SE HACE CARGO DE LA ATENCIÓN DIRECTA AL CLIENTE!



Puede ponerse en contacto con Fredrik Dahlkvist como sigue:

Nº de teléfono móvil:
+46 734 47 21 00
E-Mail:
fredrik.dahlkvist@schwanog.com

En los últimos años, Suecia se ha convertido en un importante mercado para Schwanog con un gran potencial para nuestras soluciones de herramientas. Y queremos aprovechar más aún estas oportunidades de crecimiento. Desde el 1 de octubre, contamos para ello con Fredrik Dahlkvist, especialista experimentado.

Fredrik tiene una amplia experiencia en la industria del mecanizado y sus impresionantes 18 años de experiencia en el campo de las soluciones de herramientas dan testimonio de su profundo conocimiento y de su profesionalidad. Comprometido con su tarea, completó un curso de formación en la sede central de Schwanog a finales de octubre con el fin de prepararse lo mejor posible para sus nuevos desafíos.

Fredrik vive con su familia en una granja idílica en el sur de Suecia. En su tiempo libre, se le puede encontrar sobre todo en el bosque, talando árboles. También es un gran aficionado al fútbol y sigue con pasión los partidos del club de sus amores, el Malmö FF.

Le deseamos mucho éxito en su nueva tarea y le garantizamos el apoyo total de todo el equipo de Schwanog.

Refuerzo en Estados Unidos:

¡TRACY NICHOLS REFUERZA LA TECNOLOGÍA DE TORNEADO MULTIHUSILLO!



Puede ponerse en contacto con Tracy Nichols como sigue:

Nº de teléfono móvil:
001 224 828 5721
E-Mail:
tracy.nichols@schwanog.com

Tracy Nichols lleva activo en Schwanog USA desde el 1 de octubre de 2023 y es responsable del apoyo de nuestros clientes en el área de la tecnología de torneado multihusillo. Nos complace dar la bienvenida a Tracy Nichols, que aporta su amplia experiencia en el desarrollo de herramientas en el campo de los tornos multihusillo, para ampliar nuestras líneas de productos para el mercado de tornos multihusillo y máquinas de ciclo giratorio.

Tracy no solo aporta experiencia en el desarrollo de herramientas, sino que también tiene experiencia en la implementación de procesos de mecanizado de precisión en entornos de producción complejos de fabricantes de maquinaria y empresas proveedoras de la industria de la automoción. Este conocimiento le permite una mejor comprensión de las expectativas y requerimientos de nuestros clientes y le ha facilitado una puesta en marcha con gran eficacia. Tracy Nichols tiene su hogar en Nashville, Tennessee. Lleva casado 34 años con su esposa Embry. Con dos hijos y un nieto maravilloso, su tiempo libre lo dedica fundamentalmente a la familia. Concede especial importancia al apoyo a los niños y jóvenes en Sierra Leona, África Occidental.

Le deseamos mucho éxito a Tracy en Schwanog.

¡VISTA PREVIA DE FERIAS 2024!

Alemania

Jobs for Future
14.-16.03.2024
Villingen-Schwenningen,
Halle D, Stand D286



AMB

10.-14.09.2024
Stuttgart



Italia

FORNITORE OFFRESI
15.02.-17.02.2024
Erba (CO)



Mecspe 2024
06.-08.03.2024
Bologna



Francia

SIMODEC
04.-08.03.2024
La Roche-sur-Foron,
Halle A2, Stand D17



Austria

Intertool
23.-26.04.2024
Wels, Halle: 20, Stand: 1014



Gran Bretaña

MACH 2024
15.-19.04.2024
NEC Birmingham UK,
Stand No. 20-489



EE.UU.

IMTS
09.-14.09.2024
Chicago



Canadá

MMTS 2024
18.-20.06.2024
Montreal, QC



México

EXPO Manufactura
Monterrey
30.01.-01.02.2024
Stand: 2107



China

INTERNATIONAL
MACHINE TOOL
EXHIBITION
28.02-02.03.2024
China, Halle 3, Stand 3F116



CNC MACHINE TOOL FAIR

08.-12.04.2024
China,
Halle/Stand: W4-B186



Estimadas socias y estimados socios comerciales

En un mundo que gira cada vez más rápido, son cada vez más preciados los momentos de calma y contemplación. 2023 ha sido un año lleno de acontecimientos con muchos momentos emocionantes y conmovedores. Les agradecemos haber podido experimentar este tiempo junto a ustedes y les deseamos un 2024 con mucho éxito. Les deseamos a ustedes y a sus seres queridos Feliz Navidad, Felices Fiestas y mucha felicidad y salud para el Año Nuevo.

Una fructífera colaboración en 2024.

SCHWANOG

75 YEARS

Schwanog · Siegfried Güntert GmbH
Niedereschacher Str. 36 · D-78052 Villingen-Schwenningen
Tel. + 49 (0) 77 21 / 94 89-0 · Fax + 49 (0) 77 21 / 94 89-99
info@schwanog.com · www.schwanog.com

Schwanog LLC
1301 Bowes Road, Suite A · Elgin, IL 60123
Phone: 847-289-1055 · Fax: 847-289-1056
info.usa@schwanog.com · www.schwanog.com