

NEWS.

ČASOPIS SCHWANOGU PRO ZÁKAZNÍKY,
ZAMĚSTNANCE A PŘÁTELE NAŠÍ FIRMY

STRANA 02 Ofenzíva na italském trhu
Podpisem smlouvy v říjnu 2022 byl podíl
Schwanogu ve společnosti UBR navýšen na
40,5 %, aby v budoucnu ...



STRANA 03 Tvrdokovové vrtáky Schwanog:
Také zůstáváme věrni naší filozofii, pokud jde o
tvrdokovové vrtáky a nabízíme pouze řešení, ve
kterých tvary ...

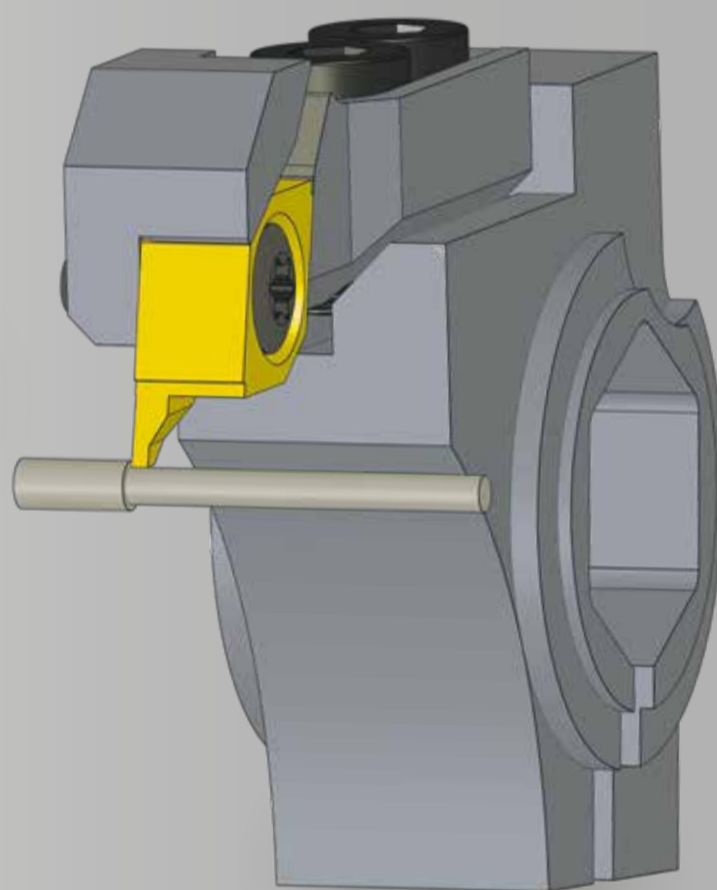
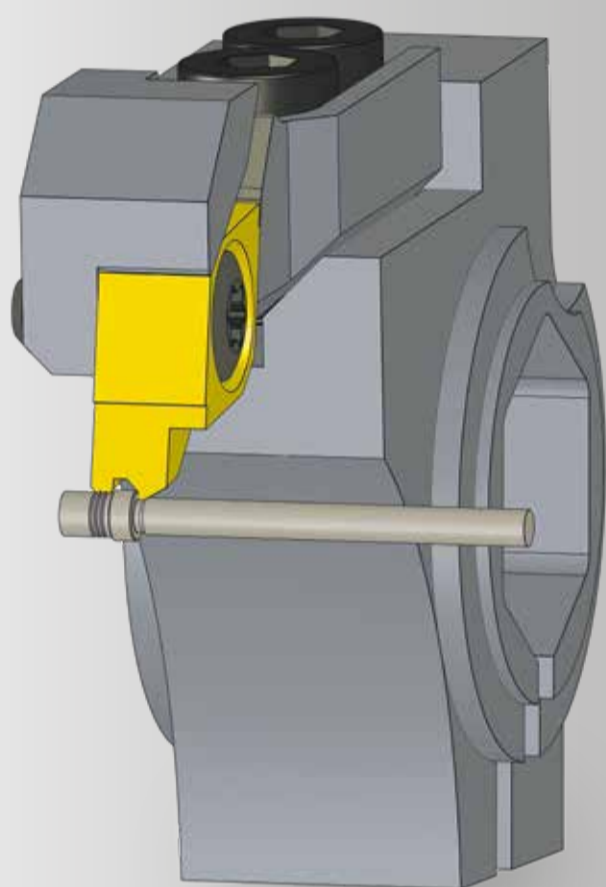
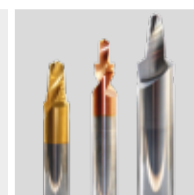

PŘEDMLUVA:

Vážení obchodní partneři,

s prvním vydáním roku 2023 vám opět nabízíme zajímavé témata související s technickými řešeními a novinky ze světa Schwanogu.

Pro výrobní společnosti se stroji Escomatic bychom rádi upozornili na zprávu o projektu na straně 2 s naším zákazníkem TechnoContact, který těží z výrazného zvýšení produktivity díky naší doporučené výrobní strategii.

Další důležitý potenciál řešení pro dosažení maximálního možného snížení jednotkových nákladů nabízejí naše vrtáky z tvrdokovu, které jsou broušeny podle výkresu zákazníka. Přečtěte si zprávu na straně 3 tohoto vydání a využijte našich zkušeností v oblasti tvarového vrtání.

Vydání završujeme informací k výročním dlouholetých zaměstnanců, našemu novému technickému prodejci Henriku Solbergovi ve Švédsku, výhledem na veletrhy a recenzi prvního letošního a taky gratulujeme k úspěšnému absolvování oboru obráběč kovů.

Přejeme vám úspěšné jarní období a těšíme se na spoustu zajímavých projektů s vámi!

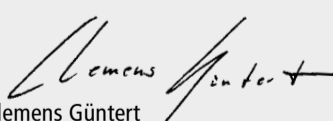
Clemens Güntert
Vedoucí podniku

Mistrovsky vyřešená technologie obrábění na stroji Escomatic:

TECHNOCONTACT ZVYŠUJE SVOU PRODUKTIVITU S NÁSTROJI SCHWANOG!

STRANA
02

SCHWANOG

Mistrovsky vyřešená technologie obrábění na stroji Escomatic:

TECHNOCONTACT ZVYŠUJE SVOU PRODUKTIVITU S NÁSTROJI SCHWANOG!

Společnost TechnoContact byla založena v roce 1963. Základní výrobní program společnosti TechnoContact jsou konektory a elektronické kontakty. S přibližně 70 zaměstnanci zde ročně vyrobí více než 120 milionů kusů.

Tým specialistů každý den s nadšením pracuje na řešeních, která vyžadují maximální přesnost s průměrem obrobku do 3 mm. Výroba probíhá na cca 100 CNC a vačkově řízených strojích.

Vyznačuje se snahou o maximální kvalitu, každoročně se investuje do nových technologií, ale také do neustálé optimalizace procesů. Jedině tak si TechnoContact se sídlem v Cluses zajistí svou budoucí konkurenceschopnost na světovém trhu.

Schwanog jako partner v oblasti nástrojů od roku 2019

Spolupráce se společností Schwanog jako dodavatelem nástrojů již více než 3 roky a zaměřuje se především na aplikace se stroji Escomatic. Aktuální příklad ukazuje, jak dobře a profesionálně tato spolupráce mezi Davidem Brasierem, vedoucím výroby, a obchodním zástupcem Schwanogu Gregorym Carnevalem funguje.

Gregory Carnevale byl přizván, aby navrhl alternativu k výrobní technologii, kterou dříve plánovala společnost TechnoContact. Protože nárůst objemu zakázek vedl k rozhodnutí vyrábět díly na stroji ESCO D5 TWIN místo na soustruhu švýcarského typu, jak bylo původně plánováno.

Aktuální situace:

Stroj ESCO D5 TWIN používá pouze dva nástroje, přičemž původní kopírovací nástroj se láme kvůli své malé šířce 0,2 mm.

Ekonomické vyhlídky této zakázky byly tedy značně obtížné. Při ročním objemu 150 000 kusů by jedinou spolehlivou alternativou byla výroba dílů na CNC soustruhu s posuvným vřeteníkem – toto řešení by však výrazně zvýšilo výrobní náklady.



Zleva doprava: Technik Yann Lenoir, obchodní zástupce Schwanog France Gregory Carnevale, seřizovač strojů Robin Brasier, vedoucí výroby David Brasier

Řešení Schwanog:

Vedoucí výroby David Brasier je nadšený návrhem na řešení Schwanog a přístupem techniků k této poměrně složité situaci.

Schwanog doporučil používat jako 1. tvarový nástroj pro vnější zápichy a jako 2. kopírovací upichovací nástroj. Před použitím nástrojů Schwanog byla rotační hlava Escomatic přestavěna na rotační hlavu s šestihlannou hřídelí.

Obrobit kompletní součást s co nejmenším počtem nástrojů je cílem mnoha obráběcích společností. Avšak právě při náročném zpracování je nutných několik pracovních kroků a každý z nich představuje výzvu. Vzhledem k tomu, že navrhovaná výrobní technologie zahrnuje několik kroků

zpracování s tvarovým nástrojem Schwanog, výrobní procesy mohly být zredukovány na 2 stanice - namísto předchozích 3 stanic na soustruhu. Společnost TechnoContact dosáhla výrazného zvýšení produktivity výroby dílů, protože tyto jsou nyní úspěšně vyráběny na stroji ESCO D5 TWIN. Kromě toho bude TechnoContact v budoucnu těžit z výrazně levnějších vyměnitelných břitových destiček Schwanog u kterých je cena skoro o 20% na břit nižší.

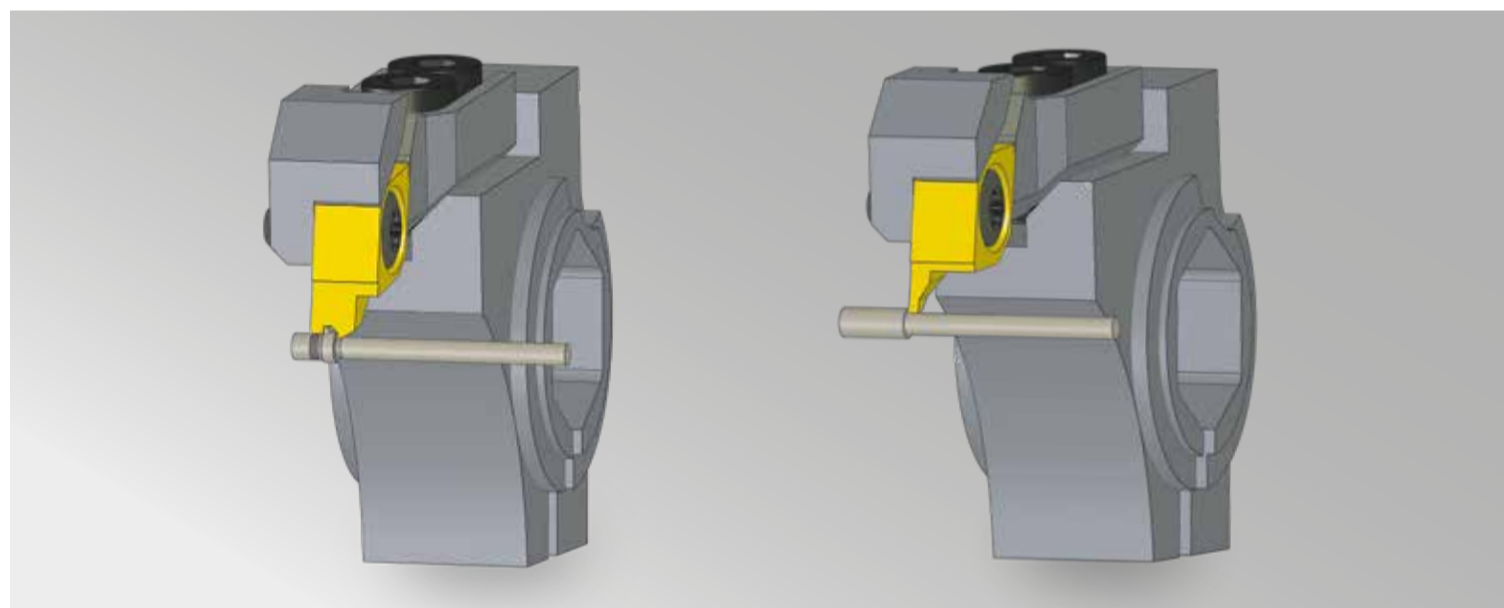

Nástroj vlevo: Tvarový zapichovací nástroj Nástroj vpravo: Kopírovací a upichovací nástroj

David Brasier, vedoucí výroby pro malé a středně velké série, neskrývá nadšení:

„Se společností Schwanog se nám opět podařilo realizovat komplexní výzvu ve výrobě rychle, efektivně a s výraznou nákladovou výhodou.“

Těším se na mnoho dalších společných projektů!“

Ofenzíva na italském trhu:

SCHWANOG ZVYŠUJE SVŮJ PODÍL V UBR V ITÁLII!

Schwanog společně se svým partnerem UBR s.r.l. také v ofenzívě na italském trhu.

Podpisem smlouvy v říjnu 2022 byl podíl Schwanogu ve společnosti UBR původně navýšen na 40,5 %, aby bylo možné společně v budoucnu ještě efektivněji využívat velký potenciál na trhu.

V současné době se navíc staví nové sídlo společnosti, které nabídne ideální podmínky pro růstovou iniciativu s výrazně větším prostorem, klimatizací a nejmodernější infrastrukturou.

Stěhování je plánováno na začátek dubna a o vývoji na italském trhu vás samozřejmě budeme průběžně informovat.



Produktivita a přesnost na nejvyšší úrovni:

PLNÝ TVRDOKOVOVÝ VRTÁK, BROUŠENÝ DLE VÝKRESU!

Tvarové vrtání s vyměnitelnými břitovými destičkami je jednou z klíčových kompetencí Schwanogu. Když však systém výměnných břitových destiček dosáhne svých technologických limitů z hlediska stability a přesnosti, nabízejí tvrdokovové vrtáky Schwanog dokonalé řešení.

Své filozofii zůstáváme věrni i u tvrdokovových vrtáků a nabízíme pouze řešení, u kterých jsou tvary broušeny na přání zákazníka podle výkresů. Podle obchodního ředitele Petera Schöningera tak zajišťujeme maximální produktivitu a přesnost.

Tvrdokovové vrtáky Schwanog jsou k dispozici ve všech běžných typech tvrdokovu a povlaku. Všechny přesné parametry lze spolehlivě zobrazit a zkontrolovat pomocí nejnovějších měřicích strojů.

Využijte odborných znalostí společnosti Schwanog v oblasti tvarového vrtání – naši specialisté se těší na vaše výzvy.

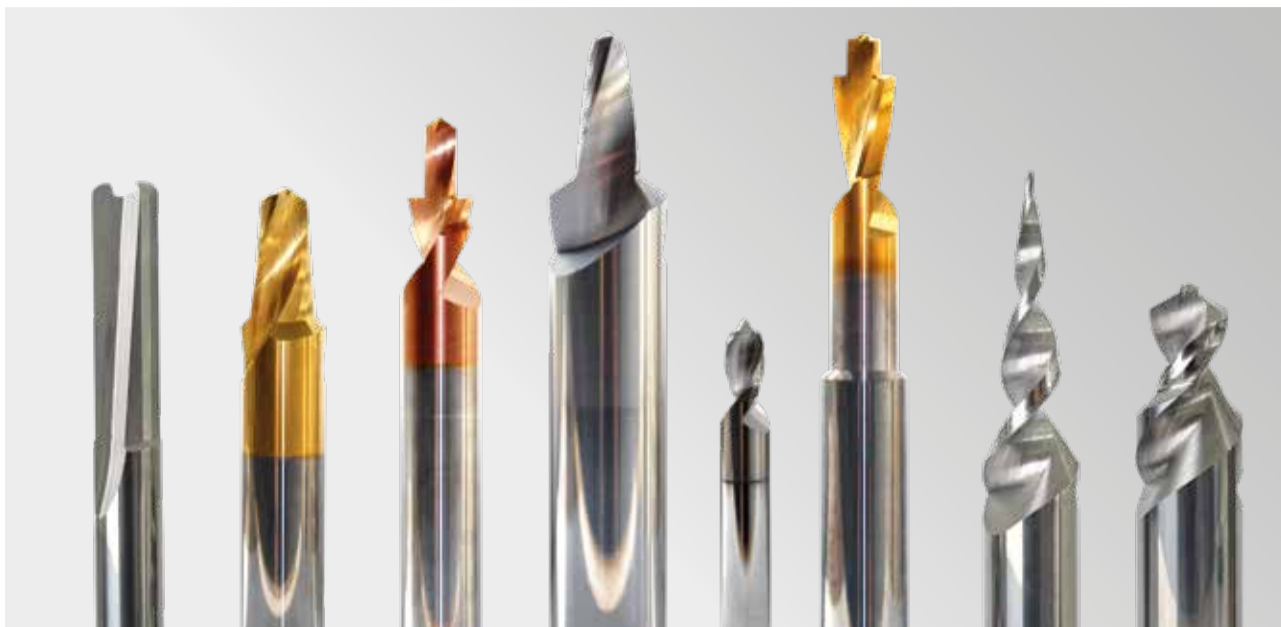

Úspěšně absolvované vzdělávání:

GRATULUJEME ALEXANDERU WOLFOVI A MALCOLMOVI TROSTOVI!



Zleva doprava: Ředitel závodu Clemens Güntert, Malcolm Trost, Alexander Wolf a lektor Patrick Faller

Šéf společnosti Clemens Güntert a manažer školení Patrick Faller s radostí poblahopřáli našim stážistům Alexandru Wolfovi a Malcolmu Trostovi k úspěšnému složení zkoušek.

S Alexanderem a Malcolmem, po 3 ½ letech školení, máme nyní další dva dokonale vyškolené operátory obráběcích strojů.

Alexander Wolf

Alexander posiluje tým v erodovacím centru Schwanog, kde zajišťuje nejvyšší přesnost s nejnovější technologií. Jeho oblíbeným koníčkem je trendový sport Parcour a Freerunning a jako protipól se ve volném čase rád pohrává s technickým vybavením.

Malcolm Trost

Malcolm bude okamžitě zaměstnán v brousícím centru Schwanog, kde je cenným přínosem pro brusky Haas a může dále prohlubovat získané znalosti. Mezi jeho koníčky patří basketbal a muzicírování s přáteli.

Celý tým firmy Schwanog oběma mladým spolupracovníkům blahopřeje k úspěšnému zakončení odborné praxe a přeje jim hodně úspěchů do budoucna!

Nový technický prodejce ve Švédsku:

ÚSPĚŠNÝ ZAČÁTEK HENRIKA SOLBERGA!

Jsme rádi, že se nám v Henriku Solbergovi podařilo získat vynikajícího specialistu pro švédský trh. Henrik Solberg přináší našim zákazníkům vše, co je potřeba pro kvalifikované poradenství.

Po vyučení v oboru mechanik seřizovač Henrik úspěšně pokračoval ve studiu strojírenské technologie. Po 8 letech jako vedoucí výroby přešel Henrik na prodej.

Posledních 10 let pracoval jako technický prodejce nástrojů ve Švédsku i v dalších severovýchodních zemích. A tak není divu, že Henrik již úspěšně zahájil spolupráci s našimi zákazníky.

Henrik Solberg se těší na vaše projekty a je k dispozici pod následujícími kontaktními údaji:

Kontakt:

Henrik Solberg
Mobil: +46 734472100
E-mail: henrik.solberg@schwanog.com



Veletržní rok 2023:

OHLEDY A VYHLÍDKY!

Poté, co pandemie z velké části pominula, mohly se první veletrhy opět konat bez omezení. Potěšil nás vysoký počet návštěvníků a konkrétní projektové dotazy ve Fornitore Offresi v Itálii, Global Industrie ve Francii a Intec v Lipsku.

Velmi pozitivní bylo také vystoupení našeho týmu na Jobs for Future, významném regionálním veletrhu pro nábor nových stážistů a studentů.

Ale veletržní rok teprve začal, a tak vás srdečně zveme k návštěvě nadcházejících veletrhů:

Dreh- und Spantage
29.–31.03.2023
Villingen-Schwenningen



PMTS
18.–20.04.2023
Cleveland, Ohio



EASTEC
16.–18.05.2023
West Springfield, MA



FITMA
20.–22.06.2023
Mexico City



EMO
18.–23.09.2023
Hannover



CMTS Canadian Manufacturing Technology Show
25.–28.09.2023
Toronto Congress Centre - Kanada



SOUTHTEC
24.–26.10.2023
Greenville SC



Global Industrie, Francie



Fornitore Offresi, Itálie



Intec, Německo



Jobs for Future, Německo

Dlouholetí zaměstnanci jako faktor úspěchu:

GRATULUJEME CRYSTINĚ PETERSENOVÉ A MARKUSU SCHÜTZOVI!

Dlouholetí zaměstnanci jsou pro nás rozhodujícími faktory úspěchu a zároveň důležitými iniciátory v každodenní týmové práci. O to více nás těší noví jubilanti, které vám krátce představíme.



10 LET

Crystina Petersen
Schwanog USA

Po absolvování sociálních studií pracovala Crystina 4 roky ve své profesi, než nastoupila 1. ledna 2013 do Schwanogu jako administrativní asistentka.

Její zkušenosti ze sociálních studií se rychle vyplatily, protože rychleji postupovala v zákaznických službách a poskytovala výjimečnou podporu zákazníkům Schwanogu.

V prvních letech poznala firemní procesy a ERP systém a díky školením v německé centrále Schwanogu se rychle stala expertkou.

V roce 2018 byla Crystina povýšena na „Team Leader Customer Service“ díky svým zkušenostem a profesionalitě, školení a mentoringu pro nové i stávající členy týmu.

Od roku 2019 je Crystina také součástí marketingového týmu Schwanog USA a je zodpovědná za organizaci veletrhů, reklamu a sociální média.

Ve volném čase nachází Crystina rovnováhu a relaxaci tím, že tráví čas s rodinou, svými dvěma německými ovčáky a cestováním. Děkujeme Crystině za její vynikající práci a přejeme jí další úspěchy a potěšení z její práce ve společnosti Schwanog.

Generální ředitel Holger Johannsen a celý tým Schwanog po celém světě jí blahopřeje k jejímu 10. výročí.

25 LET

Markus Schütz
Schwanog
Německo



Mistr výroby Carsten Schwabe, Vedoucí brusírny Markus Schütz, Vedoucí výroby Franz Hummel, Ředitel závodu Clemens Güntert

Markus je 45 let a po 25 letech ve společnosti je skutečným veteránem Schwanogu s obrovskými zkušenostmi.

Vyučení průmyslového mechanika se specializací na stroje a systémovou techniku v letech 1992 - 1996 následovaly dva roky praxe v soustružně.

Dne 1. března 1998 zahájil svou kariéru ve společnosti Schwanog, kde nejprve dva roky pracoval na stroji EWAG a poté přešel na stroj Haas jako obsluha.

Významným mezníkem v jeho profesním rozvoji byla zahraniční stáž ve společnosti Schwanog LLC v USA. Od února 2005 do května 2007 tam Markus Schütz pomáhal zavádět výrobu a byl prvním člověkem, který v USA pracoval na brusce.

Markus Schütz byl díky svým znalostem a odpovědnosti v roce 2017 jmenován vedoucím brusírny.

Markus Schütz je ženatý a otec 2 dětí. Mezi jeho koníčky patří motorka a různé služby u sboru dobrovolných hasičů.

Vánoční sbírka 2022:

POZITIVNÍ IMPULZ PRO PALIATIVNÍ CENTRUM VE VILLINGEN-SCHWENNINGEN!

V centrále Schwanogu je již tradicí, že zaměstnanci provádějí o Vánocích sbírku na dobročinné účely. Tentokrát zaměstnanci věnovali 1 026 eur, které pan Clemens Güntert rovněž tradičně zdvojnásobil na částku 2 100 eur.

Paliativní centrum ve Villingen-Schwenningen je součástí akutní kliniky a má proto k dispozici všechny diagnostické a terapeutické možnosti. Interdisciplinární tým složený z lékařů, sester, fyzioterapeutů, psychologů,

sociálních pracovníků, pastorů a arteterapeutů úzce spolupracuje, aby poskytoval co nejlepší péči a léčbu pacientům a jejich rodinám.

Jsmo rádi, že jsme svým přispěním mohli účinně podpořit místní centrum paliativní péče.



SCHWANOG

75 YEARS

Schwanog · Siegfried Güntert GmbH
Niedereschacher Str. 36 · D-78052 Villingen-Schwenningen
Tel. +49 (0) 77 21 / 94 89-0 · Fax +49 (0) 77 21 / 94 89-99
info@schwanog.com · www.schwanog.com

Vladimír Hřib · technický poradce a prodej
CZ – 76326 Pozlovice
Mobil: 00420 604 577 616
vladimir.hrib@schwanog.com · www.schwanog.com