

NEWS.

GAZETA SCHWANOG DLA KLIENTÓW,
WSPÓŁPRACOWNIKÓW I PRZYJACIÓŁ FIRMY

STRONA 02 Ofensywa na rynku włoskim:
Wraz z podpisaniem umowy w październiku 2022 udział Schwanog w firmie UBR wzrósł 40,5%, co w przyszłości ...



STRONA 03 Wiertła wykonane w całości z węglików spiekanych firmy Schwanog: Również w kwestii wiertel z węglików spiekanych pozostajemy wierni naszej filozofii ...

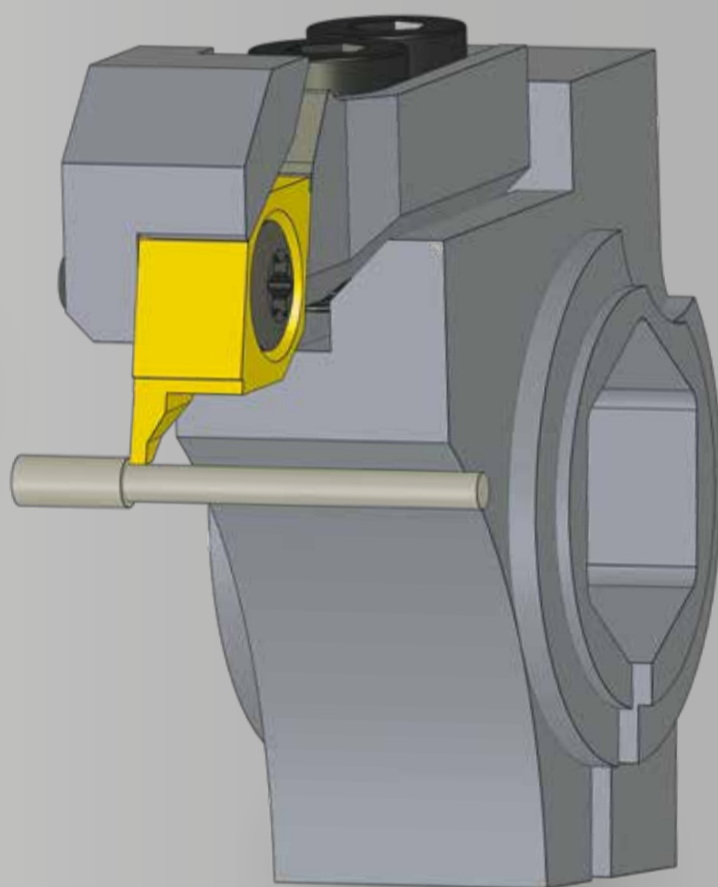
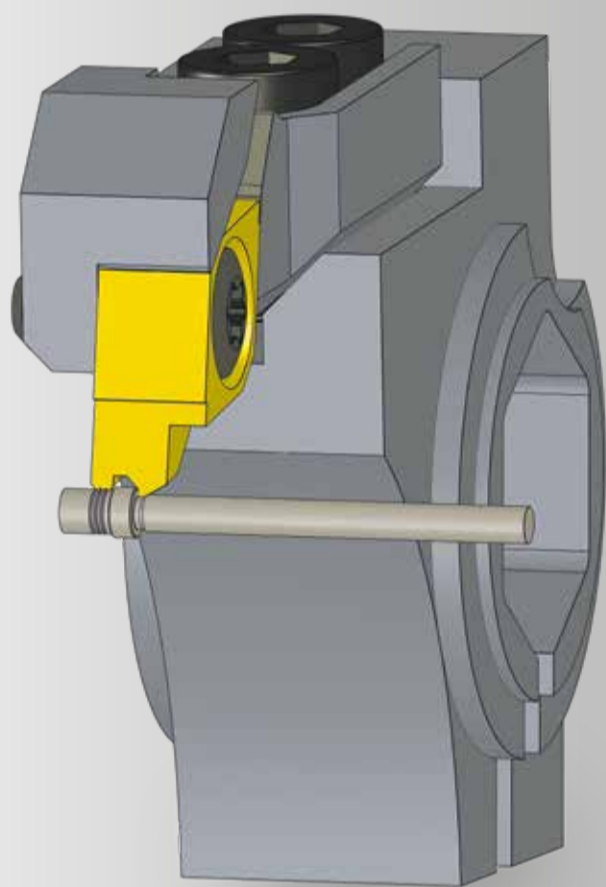
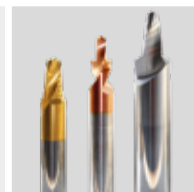

Skomplikowane wyzwanie, któremu sprostała maszyna ESCOMATIC:

**TECHNOCONTACT ZWIĘKSZA
SWOJĄ PRODUKTYWNOŚĆ
DZIĘKI SCHWANOG!**

STRONA 02



ARTYKUŁ WSTĘPNY:

Szanowni Partnerzy,

Wraz z pierwszym wydaniem naszego biuletynu w 2023 r. prezentujemy Wam interesujące tematy dotyczące rozwiązań technicznych oraz nowinki ze świata Schwanog.

Z myślą o zakładach produkcyjnych wykorzystujących maszyny ESCOMATIC chcielibyśmy zwrócić szczególną uwagę na raport z projektu zrealizowanego we współpracy z naszym klientem, firmą TechnoContact, dostępnego na stronie 2, która znacząco zwiększyła swoją produktywność dzięki poleconej przez nas strategii produkcji.

Innym ważnym potencjałem rozwiązań są wiertła w całości wykonane z węglików spiekanych, które zawsze szlifuje się według rysunku, aby również w ten sposób maksymalnie obniżyć koszty jednostkowe. Przeczytajcie o tym w raporcie na stronie 3 biuletynu i wykorzystajcie nasze kompetencje w zakresie wiercenia kształtowego.

Na koniec mamy dla was inne ciekawe tematy, jak choćby jubileusz długoletniego pracownika, prezentacja nowego przedstawiciela handlowego Henrika Solberga ze Szwecji, życzenia z okazji ukończonego szkolenia dla mechaników obróbki skrawaniem oraz przegląd i perspektywy pierwszych targów w bieżącym okresie.

Życzymy Wam udanego początku roku i cieszymy się na kolejne projekty z Waszym udziałem!

Clemens Günter
Prezes zarządu

SCHWANOG

Skomplikowane wyzwanie, któremu sprostała maszyna ESCOMATIC:

TECHNOCONTACT ZWIĘKSZA PRODUKTYWNOŚĆ DZIĘKI SCHWANOG!

Firma TechnoContact powstała w 1963 r. Do jej głównych obszarów kompetencji należy produkcja złączy oraz kontaktów elektronicznych. Blisko 70 pracowników co roku produkuje więcej niż 120 milionów elementów.

Każdego dnia zespół specjalistów z zamiłowaniem pracuje nad rozwiązaniami, które wymagają najwyższej precyzji z uwagi na ich średnią średnicę wynoszącą 3 mm. Produkcja odbywa się tam na około 100 maszynach CNC oraz na maszynach sterowanych krzywkowo.

Co roku TechnoContact inwestuje w nowe technologie oraz ciągłą optymalizację procesów, dążąc w ten sposób do maksymalnego zwiększenia jakości. Dzięki temu przedsiębiorstwo z siedzibą w Cluses również w przyszłości będzie w stanie zapewnić sobie konkurencyjność na rynku światowym.

Schwanog - partner narzędziowy od 2019 r.

Współpraca z firmą Schwanog jako dostawcą narzędzi trwa od ponad 3 lat i koncentruje się przede wszystkim na wykorzystaniu maszyn ESCOMATIC. Obecny przykład wyraźnie pokazuje, jak dobra i profesjonalna okazuje się być współpraca między Davidem Brasier, kierownikiem produkcji oraz Gregorym Carnevale, przedstawicielem handlowym w Schwanog.

Gregory Carnevale został w nią zaangażowany po to, aby zaproponować alternatywę dla strategii produkcji zaplanowanej wcześniej przez TechnoContact. Zwiększenie wielkości zamówień doprowadziło bowiem do decyzji, aby produkować części na maszynie ESCO D5 TWIN zamiast, jak ustalono wcześniej, na tokarce wzdłużnej.

Obecna sytuacja:

Maszyna ESCO D5 TWIN używa tylko dwóch narzędzi, przy czym pierwotne narzędzie kopiujące złamało się ze względu na niewielką szerokość 0,2 mm. Z perspektywy ekonomicznej wykonanie tego zlecenia było zatem dosyć trudne. Przy rocznych zamówieniach wynoszących 150 000 sztuk jedną



Od lewej do prawej: Technik Yann Lenoir, przedstawiciel Schwanog France Gregory Carnevale, ustawiacz maszyn Robin Brasier, kierownik produkcji David Brasier

niezawodną alternatywą była więc produkcja części za pomocą wydłużnych automatów tokarskich CNC, jednak to rozwiązanie istotnie zwiększyło koszty produkcji.

Rozwiązanie Schwanog:

Kierownik produkcji David Brasier był bardzo zadowolony z pomysłu Schwanog na rozwiązanie tej skomplikowanej sytuacji.

Firma Schwanog zalecała jako pierwsze narzędzie użyć narzędzia kształtowego z rowkami znakującymi, a jako drugie - narzędzie do kopiowania i odcięcia. Zanim jednak firma Schwanog wprowadziła do użytku wspomniane narzędzia, głowicę ESCOMATIC przerobiono na głowicę z wałem sześciokątnym.

Celem wielu zakładów zajmujących się obróbką skrawaniem jest produkcja kompletnych części z użyciem możliwie jak najmniejszej ilości narzędzi. Jednak przy bardziej wymagających obróbkach konieczna jest praca w kilku etapach, a każdy z nich niesie ze sobą specyficzne wyzwania. Z uwagi na to, że proponowana strategia produkcji umożliwiła wykonanie kilku etapów obróbki za pomocą narzędzia kształtowego firmy Schwanog, udało się zredukować procesy produkcji do 2 etapów - zamiast 3 etapów wykonywanych na tokarce wzdłużnej. W ten sposób firma TechnoContact zwiększyła produktywność wytwarzania części, które obecnie produkowane są na maszynie ESCO D5 TWIN. Ponadto firma w przyszłości skorzysta również na znacznie tańszych płytkach skrawających marki Schwanog, które są prawie o 20% tańsze w przeliczeniu na jedną krawędź tnącą.

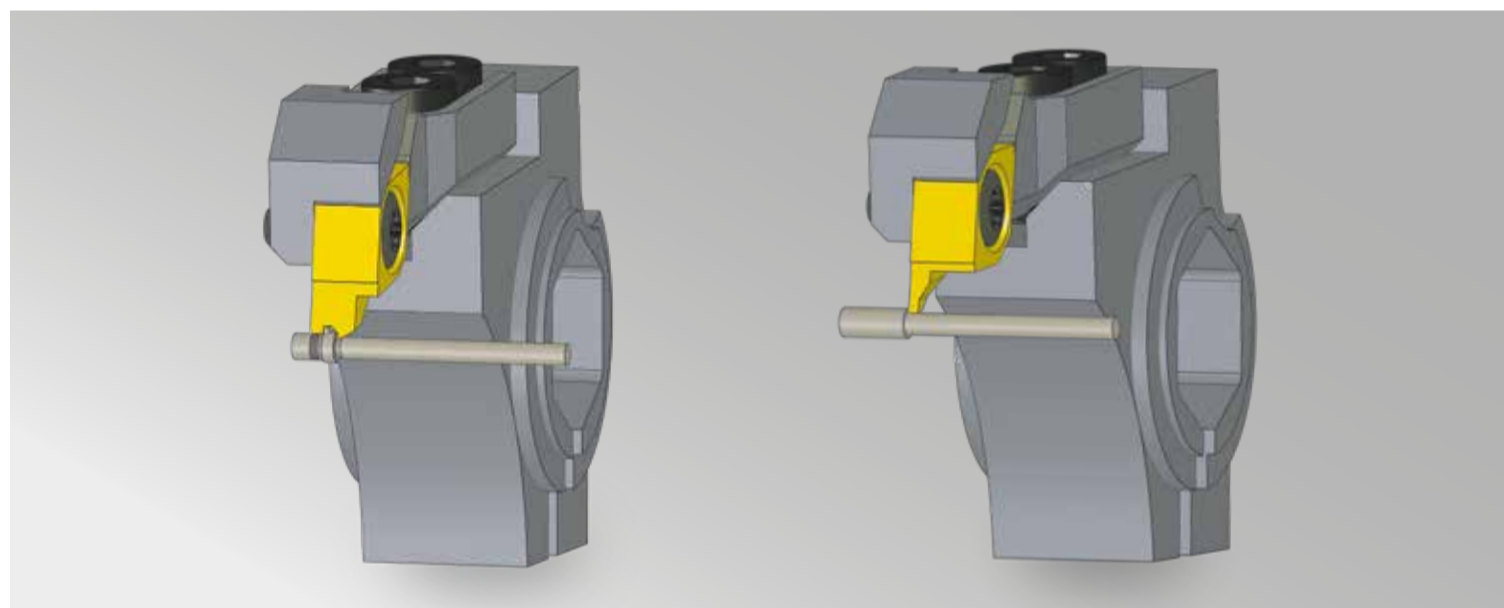

Narzędzie po lewej: Płytko profilowane z rowkami znakującymi, narzędzie po prawej: płytka tocząca i odcinająca

David Brasier, kierownik produkcji małych i średnich serii, mówi z entuzjazmem:

„Z pomocą Schwanog znów udało nam się sprostać skomplikowanemu wyzwaniu szybko, efektywnie i niewielkim nakładem kosztów.

Cieszę się na naszą współpracę przy kolejnych projektach!”

Ofensywa na rynku włoskim:

SCHWANOG ZWIĘKSZA SWÓJ UDZIAŁ W UBR WE WŁOSZECH!

Dzięki kolejnym udziałom firma Schwanog ze swoim partnerem biznesowym UBR s.r.l. gra w ofensywie również na rynku włoskim.

Wraz z podpisaniem umowy w październiku 2022 udział Schwanog w firmie UBR wzrósł do 40,5%, co w przyszłości pozwoli jeszcze lepiej wykorzystać jej potencjał rynkowy.

Ponadto obecnie powstaje nowa siedziba spółki, która dzięki większej przestrzeni, klimatyzacji i nowoczesnej infrastrukturze będzie oferowała więcej możliwości wzrostu.

Przeniesienie zaplanowano na początek kwietnia i oczywiście będziemy informować Was na bieżąco o naszym rozwoju na rynku włoskim.



Produktywność i precyzja na najwyższym poziomie:

WIERTŁA Z WĘGLIKÓW SPIEKANYCH SZLIFOWANE WEDŁUG RYSUNKU!

Wiercenie kształtowe z wymiennymi płytkami zalicza się do głównego obszaru działalności Schwanog. Gdy system płytek wymiennych osiągnie swoje granice stabilności i dokładności, wiertła wykonane w całości z węglików spiekanych firmy Schwanog oferują idealne rozwiązanie.

Również w kwestii wiertel z węglików spiekanych pozostajemy wierni naszej filozofii i oferujemy wyłącznie rozwiązania, które umożliwiają szlifowanie profili zgodnie z wymaganiami klienta. Dzięki temu, jak przekonuje dyrektor sprzedaży Peter Schöninger, gwarantujemy najwyższą produktywność i precyzję. Wiertła wykonane w całości z węglików spiekanych są dostępne we wszystkich powszechnie stosowanych gatunkach węglików spiekanych i powłok. Wszystkie precyzyjne parametry mogą być wiarygodnie odwzorowane i sprawdzane przez najnowocześniejsze maszyny pomiarowe.

Wykorzystajcie kompetencje firmy Schwanog w zakresie wiercenia kształtowego - nasi specjaliści już czekają na nowe wyzwania.

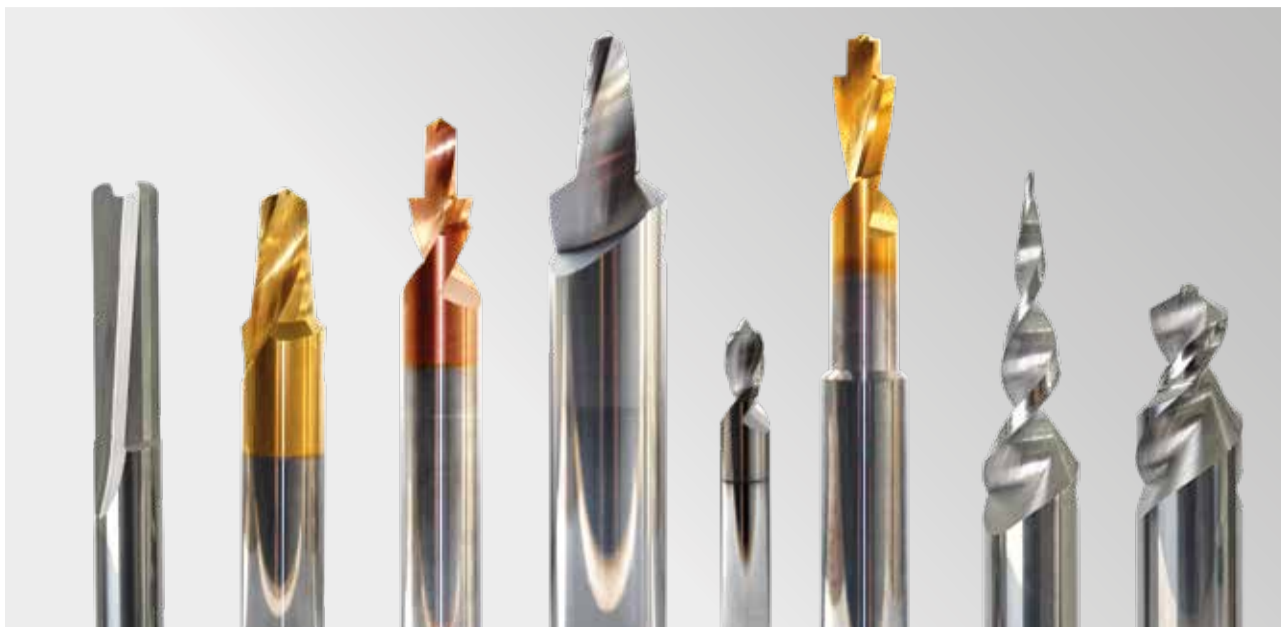

Pomyślnie ukończone szkolenia:

GRATULACJE DLA ALEXANDRA WOLFA I MALCOLMA TROSTA!



Od lewej do prawej: Prezes Clemens Güntert, Malcolm Trost, Alexander Wolf i kierownik działu nauki praktycznej Patrick Faller

Z wielką radością prezes Clemens Güntert i kierownik działu nauki praktycznej Patrick Faller złożyli gratulacje naszym praktykantom Alexandrowi Wolf oraz Malcolmowi Trost z okazji zaliczenia egzaminów.

Alexander i Malcolm, po ukończeniu 3,5-letniego kształcenia, dołączyli do grona wykwalifikowanych mechaników obróbki skrawaniem.

Alexander Wolf

Alexander zasilił zespół w dziale elektrodrażarek Schwanog, gdzie zajmuje się najnowszymi technologiami o najwyższej precyzji. Jego ulubione hobby to popularne dziś parcour oraz freerun, pozostały czas wolny poświęca zaś na zajmowanie się urządzeniami technicznymi.

Malcolm Trost

Malcolm od razu rozpoczął pracę w dziale szlifierskim Schwanog, gdzie wnosi cenny wkład do pracy na szlifierkach Haas i może dalej pogłębiać swoją wiedzę. Lubi grać w koszykówkę i tworzyć muzykę wraz z przyjaciółmi.

Cały zespół Schwanog gratuluje młodym pracownikom zdobytego wykształcenia i życzy wielu sukcesów w przyszłości!

Nowy doradca techniczno-handlowy w Szwecji:

HENRIK SOLBERG POMYŚLNIE WYSTARTOWAŁ!

Cieszymy się, że Henrik Solberg dołączył do nas jako znakomity fachowiec na rynku szwedzkim. Henrik Solberg wnosi do naszej firmy wszystko to, czego klient oczekuje od wykwalifikowanego doradcy.

Po uzyskaniu kwalifikacji mechanika obróbki skrawaniem Henrik ukończył szkolenie na technika produkcji. Po 8 latach pracy jako technik produkcji Henrik przeszedł do działu sprzedaży.

W ciągu ostatnich 10 lat pracował jako sprzedawca techniczny w zakresie narzędzi skrawających zarówno w Szwecji, jak i innych krajach skandynawskich. Nie dziwi zatem to, że Henrik został pomyślnie wdrożony do pracy z naszymi klientami.

Henrik Solberg nie może już doczekać się Waszych projektów i pozostawia swoje dane do kontaktu:

Kontakt:

Henrik Solberg
Mobile: +46 734472100
E-Mail: henrik.solberg@schwanog.com



Rok targowy 2023:

PRZEGLĄD I PERSPEKTYWY!

Po w znacznym stopniu pokonanej pandemii na nowo zaczynamy organizować pierwsze targi bez obostrzeń. Zarówno na Fornitore Offresi we Włoszech, Global Industrie we Francji, jak i na Intec w Lipsku, mogliśmy liczyć na dużą frekwencję i otrzymaliśmy konkretne zapytania projektowe.

Równie pozytywnie wypadł udział naszego zespołu na Jobs for Future, znaczących targach regionalnych, gdzie pozyskaliśmy nowych praktykantów i studentów.

Jednak rok targowy dopiero się rozpoczął, dlatego też serdecznie zapraszamy Was na nadchodzące wydarzenia w ramach targów branżowych:

Dreh- und Spantage
29.–31.03.2023
Villingen-Schwenningen



PMTS
18.–20.04.2023
Cleveland, Ohio



EASTEC
16.–18.05.2023
West Springfield, MA



FITMA
20.–22.06.2023
Mexico City



EMO
18.–23.09.2023
Hannover



CMTS Canadian Manufacturing Technology Show
25.–28.09.2023
Toronto Congress Centre - Kanada



SOUTHTEC
24.–26.10.2023
Greenville SC



Global Industrie, Francja



Fornitore Offresi, Włochy



Intec, Niemcy



Jobs for Future, Niemcy

Długoletni pracownicy jako czynnik sukcesu:

GRATULUJEMY CRYSTINIE PETERSEN I MARKUSOWI SCHÜTZ!

Długoletni pracownicy są dla nas decydującym czynnikiem sukcesu, jak również ważnym impulsem do codziennej pracy zespołowej. Tym bardziej cieszymy się wraz z nowymi jubilatami, których krótko Wam przedstawimy.



10 LAT

Crystina Petersen
Schwanog USA

Po ukończeniu studiów na kierunku nauki społeczne Crystina pracowała w zawodzie przez 4 lata, zanim 1 stycznia 2013 r. została asystentką administracyjną w Schwanog.

Jej wiedza z zakresu nauk społecznych szybko okazała się przydatna, ponieważ dzięki niej szybko wdrożyła się do pracy w obsłudze klienta i stanowiła niezastąpione wsparcie dla klientów Schwanog.

W pierwszych latach poznała procesy zachodzące w przedsiębiorstwie oraz system ERP, a dzięki szkoleniom w niemieckiej centrali Schwanog szybko zdobyła wiedzę ekspercką.

W 2018 r. Crystina, dzięki swojemu doświadczeniu i profesjonalizmowi, awansowała na kierownika zespołu ds. obsługi klienta, a obecnie szkoli i nadzoruje nowych i istniejących członków zespołu. Od 2019 r. Crystina należy do zespołu ds. marketingu w Schwanog USA i jest odpowiedzialna za organizację targów, reklamę oraz media społecznościowe.

W wolnym czasie Crystina znajduje równowagę i odprężenie w spędzaniu czasu z rodziną, jej dwoma owczarkami niemieckimi oraz w podróżowaniu. Dziękujemy Crystinie za jej niesamowitą pracę i życzymy wielu sukcesów w podejmowaniu działań na rzecz Schwanog.

Z okazji 10-lecia pracy gratulujemy Holgerowi Johannsen oraz zespołowi Schwanog na całym świecie.

25 LAT

Markus Schütz
Schwanog
Niemcy



Z-ca Kierownika produkcji/Mistrz działu produkcji Carsten Schwabe, Brygadzysta działu szlifierek Markus Schütz, Kierownik produkcji Franz Hummel, Prezes Clemens Güntert

Markus Schütz ma 45 lat i dzięki swemu 25-letniemu doświadczeniu jest niezwykle cennym pracownikiem firmy Schwanog.

Po zdobyciu kwalifikacji mechanika przemysłowego o specjalności maszyny i techniki systemowe w latach 1992-1996 odbył dwuletnią praktykę w zakładzie tokarskim.

1 marca 1998 r. rozpoczął karierę w Schwanog, gdzie następnie przez dwa lata pracował na maszynie EWAG, a następnie na maszynie Haas. Ważnym krokiem milowym w jego roz-

woju zawodowym była praca za granicą w Schwanog LLC w Stanach Zjednoczonych.

Od lutego 2005 do maja 2007 r. Markus Schütz zdobywał tam doświadczenie i był jednym z pierwszych pracowników na szlifierni w USA. Ze względu na swoje wysokie kompetencje w 2017 r. Markus został kierownikiem zespołu ds. prac szlifierskich.

Markus Schütz jest żonaty i ma dwójkę dzieci. Do jego hobby należą jazda na motorze oraz służba w ochotniczej straży pożarnej.

Bożonarodzeniowa akcja charytatywna 2022:

POZYTYWNY IMPULS DLA CENTRUM PALIATYWNEGO W VILLINGEN-SCHWENNINGEN!

To już tradycja w siedzibie firmy Schwanog, że pracownicy na święta Bożego Narodzenia angażują się w akcje dobroczynne. Tym razem udało nam się zebrać 1026 euro, którą to kwotę Pan Clemens Güntert podwoił do kwoty 2100 euro, co również należy do tradycji.

Centrum Paliatywne w Villingen-Schwenningen jest częścią kliniki ostrego dyżuru, dlatego też dysponuje wszelkimi możliwościami diagnosty-

cznymi i terapeutycznymi. Wielozadaniowy zespół złożony z lekarzy, pielęgniarzy, fizjoterapeutów, psychologów, pracowników społecznych, kapelanów i arteterapeutów ściśle ze sobą współpracuje, aby umożliwić pacjentom oraz ich bliskim najlepszą możliwą opiekę oraz wsparcie.

Cieszymy się z tego, że mogliśmy skutecznie wesprzeć działania lokalnego Centrum Paliatywnego.



SCHWANOG

75 YEARS

Schwanog · Siegfried Güntert GmbH
Niedereschacher Str. 36 · D-78052 Villingen-Schwenningen
Tel. +49 (0) 77 21 / 94 89-0 · Fax +49 (0) 77 21 / 94 89-99
info@schwanog.com · www.schwanog.com

Schwanog · Siegfried Güntert GmbH
PL-05-410 Józefów
Tel: +48 606 177 025 · Fax: +48 22 610 07 45
lukasz.kucinski@schwanog.com · www.schwanog.com