

NEWS.

NEWS SCHWANOGS TIDNING FÖR KUNDER,
MEDARBETARE OCH VÄNNER.

SIDAN
02

Offensiv på den italienska marknaden:
I oktober 2022 ökade Schwanog sitt aktieinnehav i företaget UBR till 40,5 % för att i framtiden kunna ...



SIDAN
03

Schwanogs borrar av solid hårdmetall:
Vi agerar i enlighet med vår filosofi när det gäller borrar av solid hårdmetall och erbjuder endast lösningar där profilerna ...

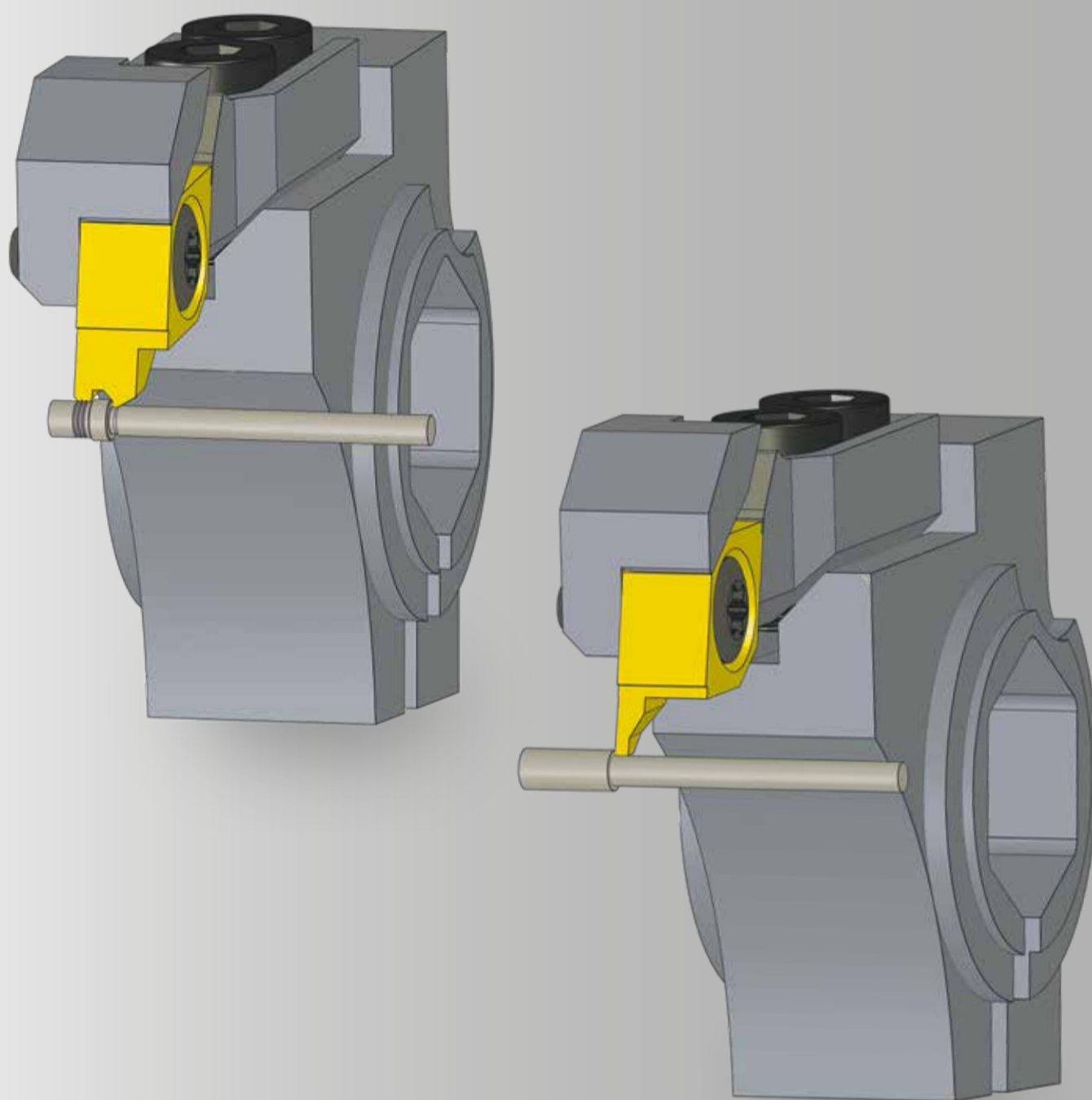
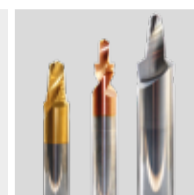

En komplex utmaning som funnit en mästerlig lösning på Escomatic-maskinen:

**TECHNOCONTACT ÖKAR
SIN PRODUKTIVITET MED
SCHWANOG!**

SIDAN 02



REDAKTIONEN:

Bästa affärspartner,

Med vårt första nummer av News 2023 rapporterar vi igen om spännande ämnen, tekniska lösningar och nyheter från Schwanogs värld.

För företag med Escomatic-maskiner vill vi rikta särskild uppmärksamhet på projekt-rapporten från vår kund TechnoContact på sidan 2, som drar nytta av betydande produktivetsökningar tack vare vår rekommenderade tillverkningsstrategi.

Våra solida hårdmetallborrar, som alltid slipas efter ritning, erbjuder vi allt fler lösningar som bidrar till att sänka kostnaderna per enhet så mycket som möjligt. Läs rapporten på sidan 3 i detta nummer av News och dra nytta av vår kompetens inom formborrning.

Detta nummer är fullspäckt av intressanta nyheter, bland annat berättar vi om jubileer för medarbetare som varit med oss länge, presenterar vår nya tekniska säljare Henrik Solberg i Sverige, gratulerar maskinoperatörer till avslutad utbildning samt ger en första mässöversikt och några framåtblickar.

Vi önskar er en framgångsrik vår och ser fram emot att få samarbeta med er i många projekt framöver!

Clemens Güntert
Verkställande direktör

SCHWANOG

En komplex utmaning som mästertligt lösts på Escomatic-maskinen:

TECHNOCONTACT ÖKAR SIN PRODUKTIVITET MED SCHWANOG!

Företaget TechnoContact grundades 1963. TechnoContacts kärnkompetens är kontaktdon och elektroniska kontakter. Med cirka 70 anställda tillverkar man över 120 miljoner enheter varje år.

Ett team av hängivna specialister arbetar dagligen på lösningar som kräver högsta precision med en genomsnittlig diameter på 3 mm. Produktionen sker på cirka 100 CNC- och kamstyrda maskiner.

Vi eftersträvar högsta kvalitet och investerar varje år i ny teknik och löpande processoptimering. Det är så TechnoContact i Cluses anser sig kunna säkerställa sin framtida konkurrenskraft på världsmarknaden.

Schwanog som verktygspartner sedan 2019

Samarbetet med Schwanog som verktygsleverantör som nu har över tre år på nacken är främst inriktat på tillämpningar med Escomatic-maskiner. Det aktuella exemplet visar tydligt hur väl och professionellt samarbetet mellan produktionschefen David Brasier och Schwanogs säljare Gregory Carnevale fungerar.

Gregory Carnevale gavs i uppdrag att föreslå ett alternativ till den produktionsstrategi som TechnoContact först hade planerat. En ökad ordervolym ställde nämligen nya krav på produktionen vilket ledde till beslutet att tillverka delarna på en ESCO D5 TWIN-maskin i stället för, som ursprungligen planerat, på en längdsvarv.

Situation:

ESCO D5 TWIN-maskinen använder endast två verktyg där det ursprungliga kopieringsverktyget gick sönder på grund av sin smala bredd på 0,2 mm.

Denna beställning var alltså ganska besvärlig ur ekonomisk synvinkel. Med en årlig volym på 150 000 enheter skulle det enda säkra alternativet ha varit att tillverka delarna på en CNC-längdsvarv, en lösning som dock skulle ha medfört mycket höga tillverkningskostnader.



Från vänster till höger: Tekniker Yann Lenoir, försäljningsrepresentant för Schwanog Frankrike Gregory Carnevale, maskininställare Robin Brasier, produktionschef David Brasier

Schwanogs lösning:

Produktionschef David Brasier är mycket nöjd med Schwanogs lösning och de tjänster man kunde tillhandahålla i denna komplexa situation.

Schwanog rekommenderade i första hand användning av ett formverktyg med spår, och i andra hand ett profilsvarvningsverktyg. Innan Schwanog verktygen sattes in byggdes Escomatic-svarvhuvudet om till ett svarvhuvud med sexkantig axel.

Målet för många företag i branschen är att kunna bearbeta en komplett komponent med så få verktyg som möjligt. Särskilt vid krävande

bearbetningar krävs dock flera arbetssteg och vart och ett innebär sina speciella utmaningar. Eftersom den föreslagna produktionsstrategin med Schwanogs stickverktyg omfattar flera bearbetningssteg kan produktionsprocesserna reduceras till två stationer, i stället för som tidigare tre stationer på längdsvarven. Detta resulterade i att TechnoContact uppnådde en betydande ökning av produktiviteten för sin reservdelstillverkning, eftersom de nu tillverkades framgångsrikt på en ESCO D5 TWIN-maskin. Framledes kommer TechnoContact att dra nytta av de betydligt billigare utbytbara plattorna från Schwanog, med en kostnadsbesparing på närmare 20 % per skär egg.

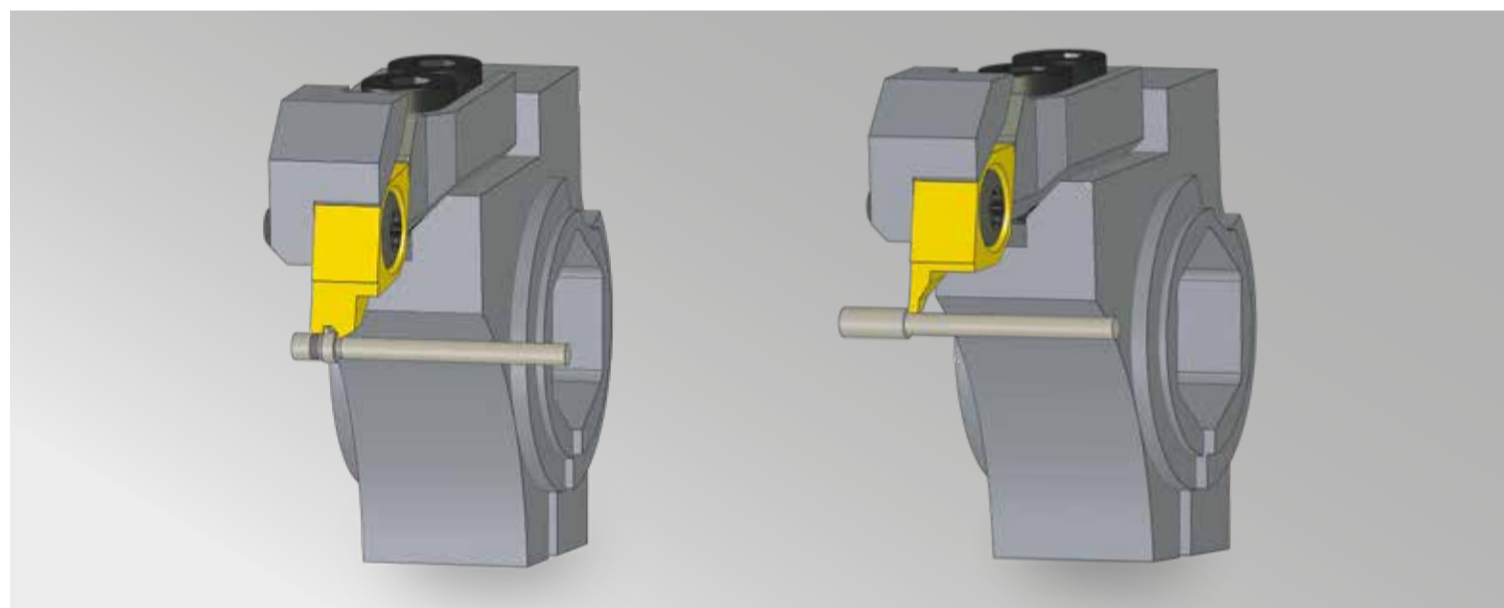

Verktyg till vänster: formverktyg med profilskår, verktyg till höger: längdsvarvning- och avstickningsskår

David Brasier, produktionschef för små och medelstora serier, är entusiastisk:

"Med Schwanog har vi återigen lyckats genomföra en komplex tillverkningsutmaning snabbt, effektivt och med en enorm kostnadsfördel.

Jag ser fram emot många fler samarbetsprojekt!"

Offensiv på den italienska marknaden:

SCHWANOG ÖKAR SIN ANDEL I UBR I ITALIEN!

Med ännu en investering tar sig Schwanog tillsammans med sin partner UBR s.r.l. vidare in på den italienska marknaden.

I oktober 2022 undertecknade man ett avtal som ökade Schwanogs andel i UBR till 40,5 % i syfte att framöver bättre kunna utnyttja den stora potentialen på marknaden.

Dessutom bygger man för närvarande en ny anläggning som ska ge idealiska förutsättningar för den planerade tillväxten med betydligt större ytor, optimerad klimatisering och toppmodern infrastruktur.

Flytten är planerad till början av april och vi kommer naturligtvis att hålla dig informerad om utvecklingen på den italienska marknaden.



Produktivitet och precision på högsta nivå:

SOLID HÅRDMETALLBORR, SLIPAD EFTER RITNING!

Formborrning med utbytbara plattor är en av Schwanogs absoluta kärnkompetenser. Men när systemet med utbytbara plattor når sin tekniska begränsning i fråga om stabilitet och noggrannhet erbjuder Schwanogs borrar i solid hårdmetall den perfekta lösningen.

Vi förblir också lojala till vår filosofi när det gäller hårdmetallborrar och erbjuder uteslutande lösningar där profilerna slipas efter kundspecifika ritningar. Enligt försäljningschef Peter Schöniger är detta en garant för maximal produktivitet och precision.

Schwanogs borrar i solid hårdmetall kan fås i alla vanliga hårdmetallsorter och beläggningar. Det gör att alla precisionsparametrar kan realiseras processsäkert med de mest avancerade mätmaskinerna.

Dra nytta av Schwanogs expertis inom formborrning – våra specialister ser fram emot att ta itu med era utmaningar.

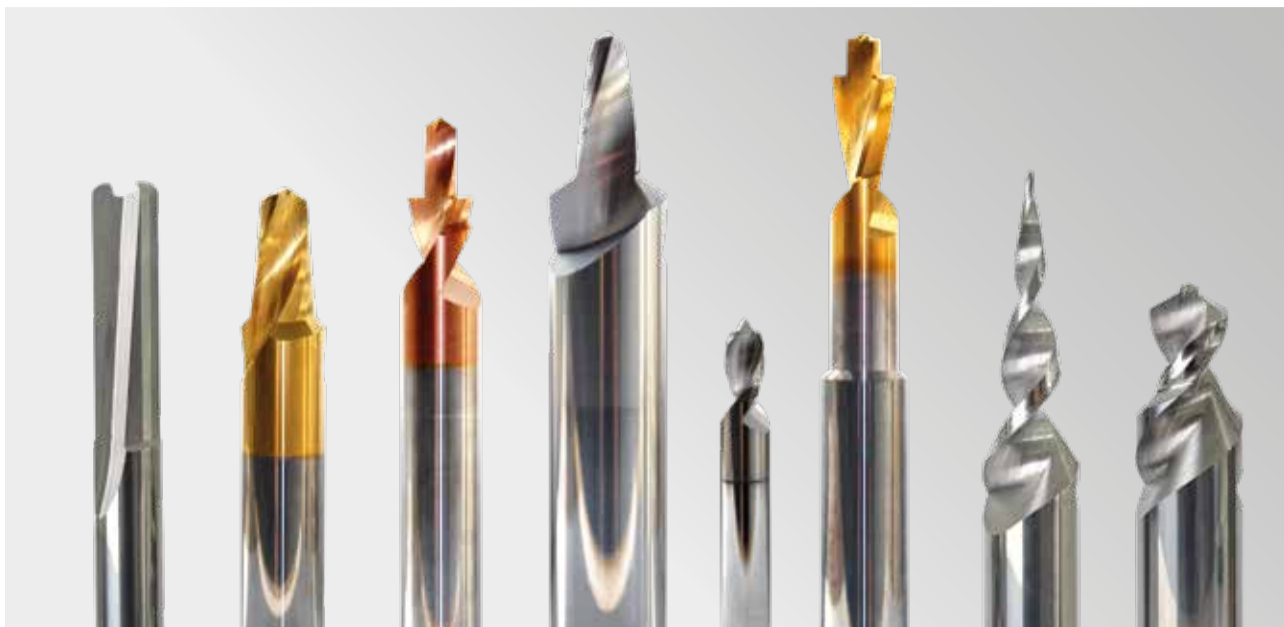

Framgångsrikt avslutade utbildningar:

GRATTIS TILL ALEXANDER WOLF OCH MALCOLM TROST!



Från vänster till höger: VD Clemens Güntert, Malcolm Trost, Alexander Wolf och utbildaren Patrick Faller

Det var med stor glädje som företagets vd Clemens Güntert och utbildningsledaren Patrick Faller gratulerade våra lärlingar Alexander Wolf och Malcom Trost till sina godkända examensprov.

Med Alexander och Malcolm har vi efter 3,5 års utbildning ytterligare två maskinmekaniker med de kompetenser som krävs.

Alexander Wolf

Alexander ansluter sig till teamet på Schwanogs EDM-center, där han använder den senaste tekniken för maximal precision. Hans favorithobby är trendsporten parcourse samt freerunning, och sin fritid ägnar han gärna åt att pyssla med tekniska prylar.

Malcolm Trost

Malcolm har börjat jobba med Haas-slipmaskiner på Schwanogs slipcenter, där han är ett värdefullt tillskott för teamet och samtidigt har möjlighet att fördjupa sina kunskaper. Hans fritidsintressen är att spela basket och att skapa musik med sina vänner.

Hela Schwanog-teamet gratulerar de båda unga yrkesmännen till sina avklarade utbildningar och önskar dem all framgång i framtiden!

Ny teknisk säljare i Sverige:

EN FLYGANDE START FÖR HENRIK SOLBERG!

Vi är glada över att vi i Henrik Solberg fått en framstående expert för den svenska marknaden. Henrik Solberg har allt som krävs för att ge kvalificerad rådgivning till våra kunder.

Efter sin utbildning till maskinoperatör vidareutbildade Henrik sig till produktionstekniker. Efter åtta år som produktionstekniker gick Henrik över till försäljningssidan.

Under de senaste tio åren har han arbetat som teknisk säljare av skärande verktyg både i Sverige och i andra nordiska länder. Därför är det ingen överraskning att Henrik har fått en lyckad start med våra kunder.

Henrik Solberg ser fram emot att ta del av era projekt.

Kontakt:

Henrik Solberg
Mobil: 0734472100
E-post: henrik.solberg@schwanog.com



Mässåret 2023:

TILLBAKABLICKAR OCH UTBLICKAR!

När pandemin i stort sett var över kunde de första mässorna återigen äga rum utan restriktioner. På Fornitore Offresi i Italien, Global Industrie i Frankrike och Intec i Leipzig hade vi ett stort antal besökare och fick flera konkreta projektförfrågningar.

Vårt teams deltagande i Jobs for Future, en viktig regional mässa för rekrytering av nya praktikanter och studenter, utföll också mycket positivt.

Men mässåret har bara börjat, och vi bjuder in dig till kommande mässhöjdpunkter:

Dreh- und Spantage
29.–31.03.2023
Villingen-Schwenningen



PMTS
18.–20.04.2023
Cleveland, Ohio



EASTEC
16.–18.05.2023
West Springfield, MA



FITMA
20.–22.06.2023
Mexico City



EMO
18.–23.09.2023
Hannover



CMTS Canadian Manufacturing Technology Show
25.–28.09.2023
Toronto Congress Centre - Kanada



SOUTHTEC
24.–26.10.2023
Greenville SC



Global Industrie, Frankrike



Fornitore Offresi, Italien



Intec, Tyskland



Jobs for Future, Tyskland

Mångårig anställning en framgångsfaktor:

GRATTIS TILL CRYSTINA PETERSEN OCH MARKUS SCHÜTZ!

Medarbetare som arbetat hos oss i många år är en värdefull framgångsfaktor och utgör samtidigt viktiga inspirationskällor i vårt dagliga teamarbete. Vi har glädjen att presentera våra nya jubilarer.



10ÅR

Crystina Petersen
Schwanog USA

2018 befordrades Crystina till "Team Leader Customer Service" på grund av sin erfarenhet och professionalism och utbildar och handleder i dag både nya och befintliga teammedlemmar.

Sedan 2019 ingår Crystina också i marknadsföringsgruppen för Schwanog USA och ansvarar för att organisera mässor, reklam och vår närvaro på sociala medier.

På sin fritid finner Crystina balans och avkoppling genom att umgås med sin familj, sina två schäferhundar och att resa. Vi tackar Crystina för hennes utmärkta arbete och önskar henne fortsatt framgång och glädje i sitt arbete på Schwanog.

Verkställande direktör Holger Johannsen och hela Schwanog-teamet världen över gratulerar henne på 10-årsjubileet.

Efter sin universitetsexamen i socialvetenskap arbetade Crystina inom sitt yrkesval i fyra år innan hon började arbeta som administrativ assistent på Schwanog den 1 januari 2013.

Hennes erfarenhet av socialvetenskap betalade sig snabbt då hon snabbt avancerade inom kundtjänst och gav exceptionellt stöd till Schwanogs kunder.

Under de första åren lärde hon känna företagets processer och ERP-systemet och blev på kort tid expert genom kurser på Schwanogs tyska huvudkontor.

25ÅR

Markus Schütz
Schwanog
Tyskland



Produktionschef/ arbetsledare produktion Carsten Schwabe, teamledare slipverkstad Markus Schütz, produktionschef Franz Hummel, VD Clemens Güntert

Markus Schütz är 45 år ung och med sina 25 år i företaget en sann Schwanog-veteran med en enorm erfarenhet.

Efter en utbildning till industrimekaniker med inriktning på maskiner och systemteknik 1992-1996 följde två års praktik på en svarvverkstad. Den 1 mars 1998 inledde han sin karriär på Schwanog, där han först arbetade på en EWAG-maskin i två år och sedan övergick till en Haas-maskin som maskinoperatör. En viktig milstolpe i hans yrkesmässiga utveckling var hans utlandstjänstgöring hos Schwanog LLC i USA.

Från februari 2005 till maj 2007 hjälpte Markus Schütz till att bygga upp produktionen där och var i princip den förste medarbetaren som arbetade på en slipmaskin i USA.

På grund av sin stora kompetens utsågs Markus Schütz till teamledare för bearbetningsanläggningen 2017.

Markus Schütz är gift och far till två barn. Hans hobbyer är motorcykelåkning och olika tjänster i den frivilliga brandkåren.

Julinsamling 2022:

POSITIVT INITIATIV FÖR DET PALLIATIVA VÅRDCENTRET I VILLINGEN-SCHWENNINGEN!

Det har blivit en tradition på Schwanogs huvudkontor att personalen anordnar en insamling för välgörenhet till julen. Den här gången donerade de anställda 1 026 euro, som Clemens Güntert traditionellt fördubblade, och denna gång uppgick hela donationen till 2 100 euro.

Det palliativa vårdcentret i Villingen-Schwenningen är knutet till ett akutsjukhus och har därför alla diagnostiska och terapeutiska möjligheter till sitt förfogande. Ett tvärvete-

nskapligt team bestående av läkare, sjuksköterskor, fysioterapeuter, psykologer, socialarbetare, kaplaner och konstterapeuter arbetar nära tillsammans för att ge bästa möjliga vård och behandling till patienterna och deras anhöriga.

Vi är glada över att vi med vårt bidrag kunna stötta det lokala centret för palliativ vård på bästa sätt.



SCHWANOG

75 years

Schwanog · Siegfried Güntert GmbH
Niedereschacher Str. 36 · D-78052 Villingen-Schwenningen
Tel. +49 (0) 77 21 / 94 89-0 · Fax +49 (0) 77 21 / 94 89-99
info@schwanog.com · www.schwanog.com

Schwanog · Siegfried Güntert GmbH
SE-64752 Åkers Styckebruk
Tel: +46 734 472 100
henrik.solberg@schwanog.com