

NEWS.

ČASOPIS SCHWANOGU PRO ZÁKAZNÍKY,
ZAMĚSTNANCE A PŘÁTELE NAŠÍ FIRMY

STRANA 02 Jednotný koncept školení pro všechny závody po celém světě! Předávání znalostí co největšímu počtu zaměstnanců současně je jedním z důležitých faktorů úspěchu naší doby ...

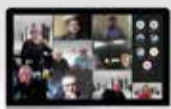

STRANA 03 Webinář na téma tvarového frézování s vysokým počtem účastníků! Dne 26. října 2023 se konal webinář - Schwanog pozval všechny zákazníky a zájemce na webinář na téma tvarového frézování ...

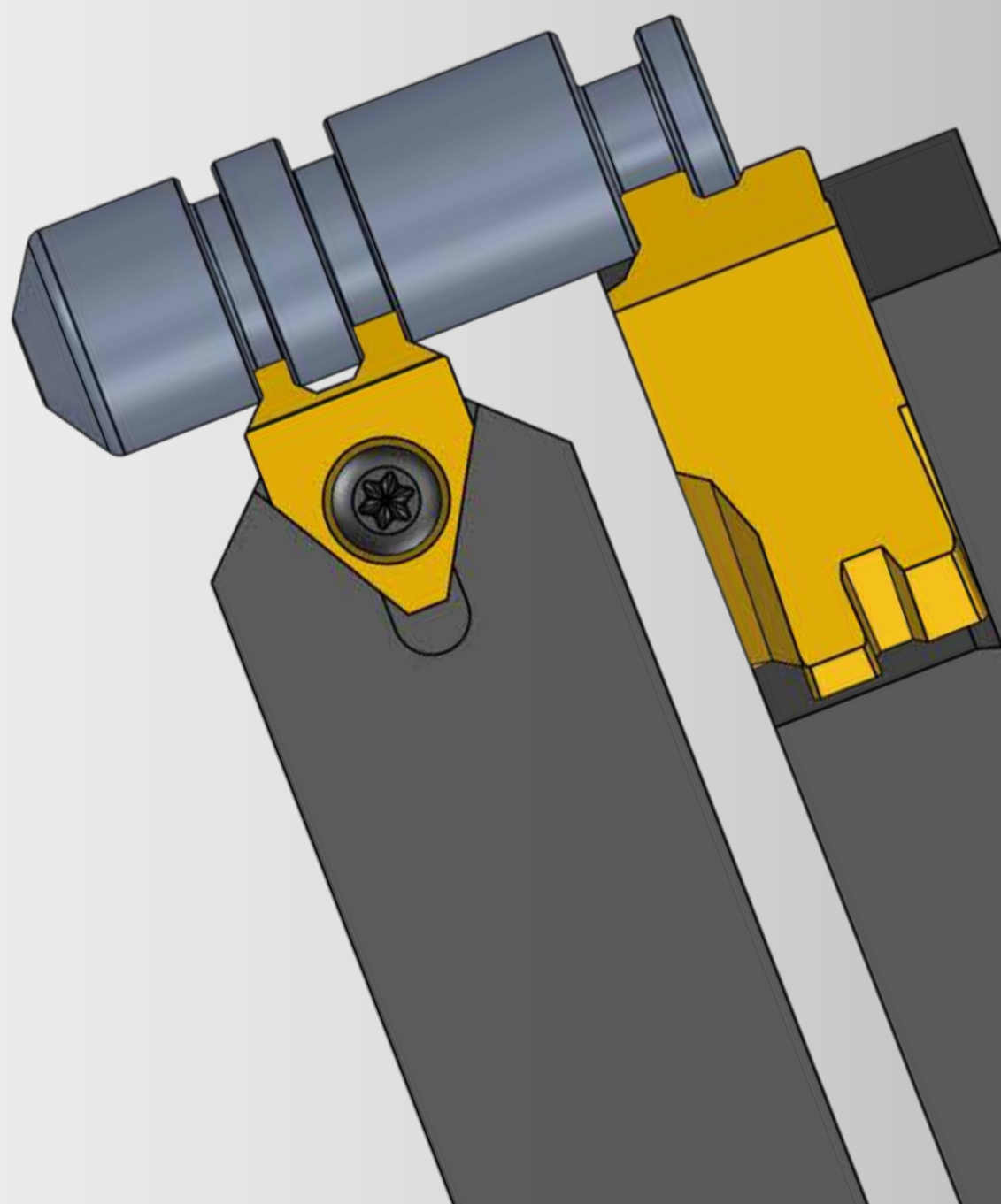
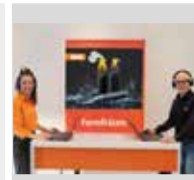

Úspěšná spolupráce s lídrem na trhu:

VÝHODY SCHWANOG ŘEŠENÍ PRO HAMBERGER SANITARY!

STRANA
02



PŘEDMLUVA:

Vážení obchodní partneři,

další turbulentní rok vstupuje do svého závěru. Všichni jsme museli znovu překonat mimořádné výzvy, abychom zůstali na správné cestě. Kvůli napjaté situaci v ohniscích krize je o to důležitější motivovat naše zaměstnance k pozitivnímu myšlení a maximálnímu výkonu.

Jednotným konceptem školení našich zaměstnanců se nám daří podporovat soudržnost, předávání technických znalostí a tím i zvyšování kvalifikace. Přečtěte si více na straně 2 tohoto vydání.

V úvodu bychom Vám rádi ukázali společný projekt se společností Hamberger Industriewerke, kde jsme s naším nástrojovým řešením dosáhli významného zvýšení produktivity.

Na straně 3 se ohlížíme za dalším úspěšným webinářem, který jsme uspořádali 26. října na téma tvarové frézování. Pro všechny zákazníky, kteří se nemohli zúčastnit – byl to další webinář s vysokou účastí a plný zajímavých příspěvků, podnětů a diskuzí.

Jak víte, našemu týmovému duchu přikládáme velký význam, a proto jsme rádi, že vám v tomto čísle můžeme představit nové zaměstnance ve Švédsku a USA a také spolupracovníci, která slaví výročí.

S výhledem do roku 2024 vám na straně 4 nabízáme přehled všech veletrhů, na kterých se budeme celosvětově prezentovat, a srdečně vás zveme, abyste se k nám ještě dnes připojili.

Přejeme vám všem klidné svátky a šťastný nový rok!

Clemens Güntert | Vedoucí podniku

SCHWANOG

Úspěšná spolupráce s lídrem na evropském trhu:

HAMBERGER SANITARY VYUŽÍVÁ VÝHOD ŘEŠENÍ SCHWANOG!

Společnost Hamberger Industriewerke GmbH ve Stephanskirchenu u Rosenheimu byla založena v roce 1866 a specializuje se na výrobu podlahových krytin a toaletních sedátek. Rodinný podnik střední velikosti dnes již ve čtvrté a páté generaci vedou Peter Hamberger a Dr. Peter M. Hamberger.

Se čtyřmi podnikovými divizemi Hamberger Flooring, Hamberger Sanitary, Hamberger Retail a Hamberger Land- und Forstwirtschaft (zemědělství a lesnictví) je na cestě k úspěchu s více než 1 000 zaměstnanci po celém světě.

Hamberger Sanitary – největší výrobce toaletních sedátek v Evropě

Patnáct patentovaných řešení, renomovaná ocenění za design a pestrá paleta produktů jsou výrazem vášně, se kterou Hamberger Sanitary dělá z toaletního sedátka něco zcela výjimečného. Správné řešení pro každý požadavek – to je motto, pod kterým kreativní think-tank Hamberger Sanitary pracuje na technických inovacích, nových designech a sofistikovaných detailech, které zajišťují více pohodlí a hygieny. Neustálé inovace, důsledné zaměření na zákazníka a nekompromisně



Zleva doprava: Paul Issac – seřizovač, Alexander Munschau – vedoucí směny, Thorsten Schneider – Aplikační technik Schwanog

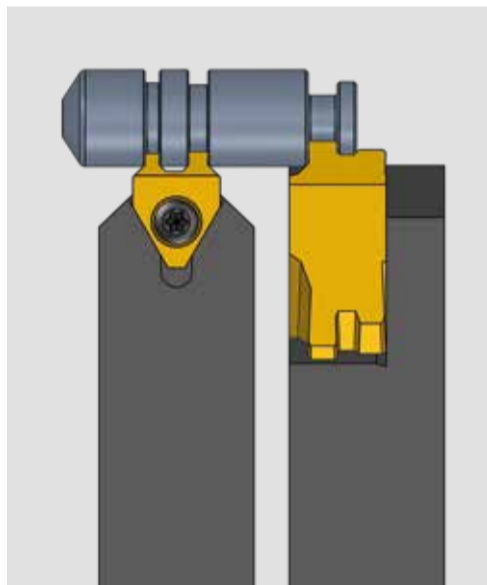

Výhody:

- nižší náklady na nástroje výhoda pro zákazníka mezi 30 % a 75 %
- vyšší životnost nástrojů +200 % a +100 %
- kratší termín dodání a to 3 týdny místo stávajících 10 týdnů
- zkrácení výrobního času o 20% na 13s. z dosavadních 16,3s.

vysoká kvalita udělaly z Hamberger Sanitary největšího výrobce toaletních sedátek v Evropě.

Kvalita jako jeden z ústředních pilířů hodnoty

Motto „Vytváříme kvalitu života“, formulované jako firemní poselství, se kvalita netýká pouze produktů, ale je požadavkem pro všechny oblasti společnosti a tedy i pro výrobní procesy. Hamberger Sanitary se zde zaměřuje na neustálou optimalizaci výrobních procesů s nejvyšší kvalitou. Vysoké standardy společnosti spojily Hamberger Sanitary a Schwanog v roce 2019.

Tvarové nástroje Schwanog pro omezení počtu cyklů a delší životnost

Odpovědný projektový manažer Robert F. přizval Schwanog k podstatné optimalizaci procesů soustruženého dílu Pin C45 z materiálu 1.4305 s velikostí výrobní dávky 1,5 milionu kusů.

Doposud se soustružený díl obráběl pomocí standardního nástroje pro soustružení tvarových zápichů. Tým Schwanogu doporučil řešení využívající tvarové nástroje s vyměnitelnými destičkami, aby se výrazně optimalizovaly výrobní procesy. Projektový manažer Robert F. byl z výsledků, které výrazně předčily jeho očekávání, velmi mile překvapen.

S ohledem na tyto pozitivní výsledky se obě společnosti dohodly na rozšíření spolupráce do dalších oblastí použití, kdykoli to bude možné.

Projektový manažer Robert F. to komentuje takto:

„Spolupráce se Schwanogem nám pomohla zvýšit efektivitu procesu a tím posílila naši konkurenceschopnost. Díl Pin C45 mohl být optimalizován pomocí nového nástroje.“

Při stávající výrobě dílce je použit princip „zapichování 2 nástroji“, což v případě tvaru vyráběného čepu C45 mělo za následek zvýšené opotřebení nástroje. Nahrazením standardních zapichovacích nástrojů za tvarové nástroje Schwanog bylo možné zkrátit dobu cyklu a zvýšit životnost nástroje. Pro tyto tvarové nástroje Schwanog máme také mnohem kratší termín dodání a to 2–3 týdny.

Test našich nástrojů na Pin C45 prokázal efektivní životnost 40–60 000 dílů ve srovnání s 10–20 000 díly u dříve používaných nástrojů.“

Poskytování technického know-how pro všechny závody:

NOVÁ KONCEPCE ŠKOLENÍ SCHWANOG SE SKVĚLE OSVĚDČILA!

Předávání znalostí co největšímu počtu zaměstnanců současně je jedním z důležitých faktorů úspěchu naší doby. Proto jsme tento přenos technických znalostí integrovali jako nedílnou součást naší strategie „Schwanog28“.

Školení vedeme prostřednictvím Microsoft Teams a jejich cílem je neustále rozšiřovat technické znalosti našich zaměstnanců v jednotlivých závodech a zároveň se učit přímo jeden od druhého.

Interaktivita je kouzelný vzorec, pomocí kterého si naše globální týmy vyměňují nápady na pevně daná témata. Na posledním listopadovém setkání bylo intenzivně diskutováno stěžejní téma tvarového vrtání s vyměnitelnými břitovými destičkami a tvrdokovovými vrtáky. Okamžité rozšíření znalostí zajišťují kromě technických skutečností také aplikace specifické pro zákazníka diskutované na příslušných trzích.

Kromě toho je aktivně podporována soudržnost a týmový duch, díky čemuž je tento formát pro Schwanog velmi úspěšný.



Vrtací nástroj Schwanog s optimalizovanou produktivitou:

LEVÉ A PRAVÉ OSTŘÍ S RŮZNÝMI TVARY! DOSAŽENÍ OSTRÉ HRANY!

Pokud se vyrobí těsnicí břit pomocí běžného tvarového vrtáku, nebude na špičce těsnicího břitu žádná ostrá hrana. Je to proto, že vrták má v této oblasti z výrobních důvodů vždy rádius (Obrázek 1).

Pro dosažení absolutně ostré hrany na špičce je možné rozdělit tvar vrtáku. Levá řezná hrana je v tomto případě broušena jinak než pravá řezná hrana (viz Obrázek 2), což znamená, že hrot těsnicího břitu se stává ostrým.

Díky dělenému tvaru přímo na vrtáku nejsou potřeba žádné další nástroje k vytvoření ostré hrany.

Toto řešení lze úspěšně aplikovat na mnoho náročných a složitých vrtacích operací.

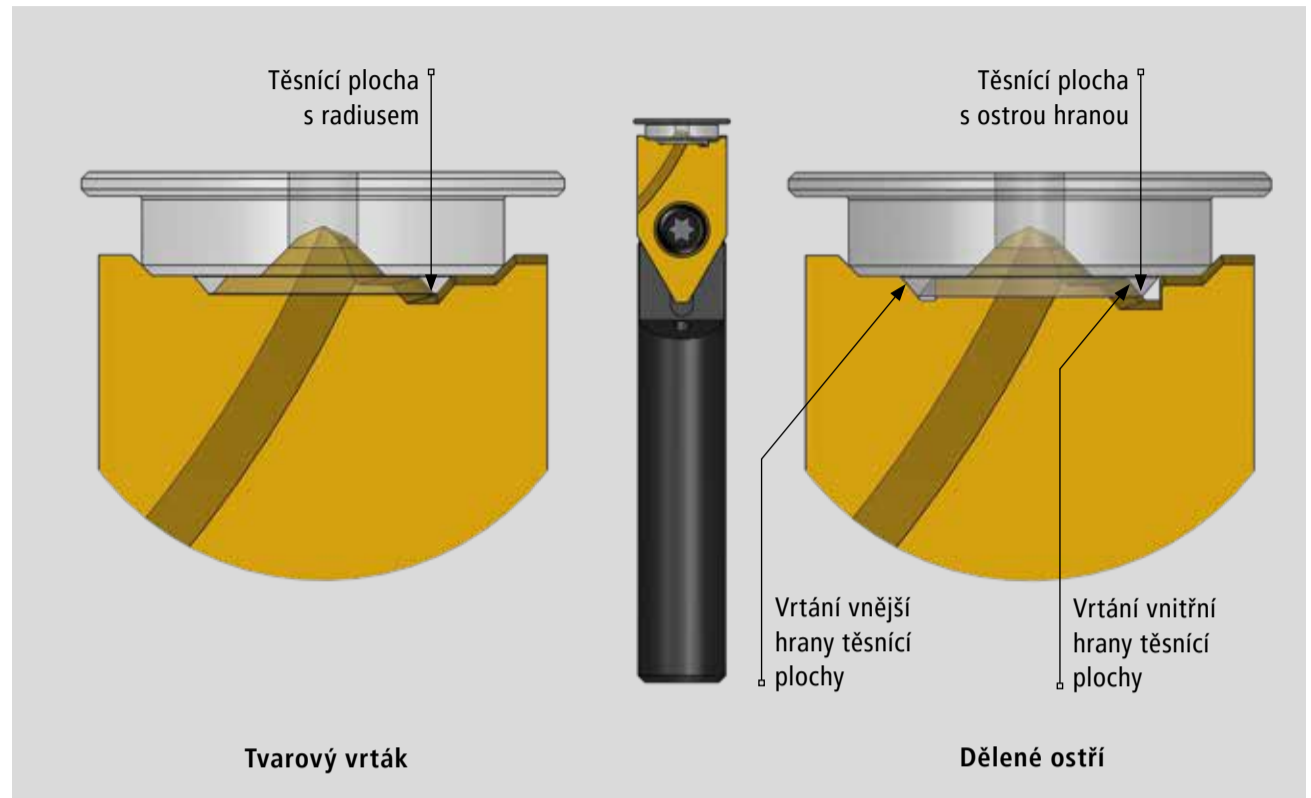

Osvědčený formát v našem marketingovém mixu:

WEBINÁŘ NA TÉMA FRÉZOVÁNÍ TVARŮ S VYSOKOU ÚČASTÍ!



Dne 26. října 2023 to bylo znovu - Schwanog pozval všechny zákazníky a zájemce na nový webinar na téma frézování tvarů a počet účastníků byl opět vysoký.

Frézování s tvarovými frézami Schwanog se v posledních letech u zákazníků úspěšně prosadilo. Vzhledem k tomu, že možnosti použití tvarového frézování – od ozubených kol a drážek až po speciální tvary – jsou poměrně široké, bylo toto téma docela obsáhlé.

Na četných praktických příkladech jsme mohli všem účastníkům představit rozmanité možnosti optimalizace jejich výrobních procesů a zvýšení produktivity. Tématem webinaru frézování tvarů bylo rozhodnutí zda použít frézu s vyměnitelnými břitovými destičkami nebo použít tvrdokovovou frézu.

Rádi bychom poděkovali Ralfu Langovi za přípravu a skvělou prezentaci a vám za aktivní účast.

Pracovní výročí: 10 let:

GRATULUJEME PANÍ URTE THIRINGER-LAUBLE!

I touto cestou blahopřejeme naší dlouholeté kolegyni paní Urte Thieringer-Lauble k jejímu 10. pracovnímu výročí. Vedoucí týmu Friedrich Klemmer a zástupce vedoucího výroby Carsten Schwabe předali výroční certifikát a dárek.

Paní Thieringer-Lauble již ve svém profesním životě získala řadu zkušeností. Po střední škole našla svoji první pracovní pozici v oblasti kontroly kvality čipů, dále pak zpracování dílů zdravotnické techniky a před 10 lety posílila náš tým Schwanog. Tady paní Urte zodpovídá za oblast logistiky. Zajišťuje kontrolu povlaku, vychystání a balení objednávek + Laser popis nástrojů včetně naskladnění do boxu Hänel HighSpeed Rotomat.

Paní Thieringer-Lauble má ve svém volném čase široké spektrum zájmů.. Ráda maluje, jezdí na motorce, příležitostně působí v kapele jako hlavní zpěvačka a věnuje se ochraně zvířat a životního prostředí.

Přejeme jí i nadále radost ze života i kariéry a těšíme se na mnoho dalších let spolupráce.



Zleva doprava: Zástupce vedoucího výroby Carsten Schwabe, Urte Thieringer-Lauble, vedoucí týmu Friedrich Klemmer

Posila týmu ve Švédsku:

FREDRIK DAHLKVIST ZAJIŠŤUJE PŘÍMOU ZÁKAZNICKOU PODPORU!



Kontaktní údaje
Fredrik Dahlkvist:

Mobil:
+46 734 47 21 00
E-Mail:
fredrik.dahlkvist@schwanog.com

Švédsko se v posledních letech stalo pro Schwanog důležitým trhem s velkým potenciálem pro naše nástrojová řešení. Tyto možnosti růstu bychom rádi využili ještě intenzivněji. Ve Frederiku Dahlkvistovi jsme od 1. října získali zkušeného specialistu.

Fredrik během své 20 ti leté praxe získal rozsáhlé odborné znalosti v oblasti obrábění a klade důraz na profesionální přístup k zákazníkovi v oblasti obrábění tvarovými nástroji. V říjnu absolvoval školení v naší centrále v Obereschachu, aby dokázal poskytnout maximální servis a podporu našim švédským zákazníkům.

Fredrik žije se svou rodinou na idylické farmě v jižním Švédsku. Volný čas pokud to okolnosti umožní tak nejraději tráví v divoké švédské přírodě Laponska. Je také velkým fotbalovým fanouškem a s vášní sleduje zápasy svého oblíbeného klubu Malmö FF.

Přejeme mu hodně úspěchů na jeho nové pozici a ujistujeme ho o plné podpoře celého týmu Schwanog.

Posila v USA:

TRACY NICHOLS POSILUJE TECHNOLOGII VÍCEVŘETENOVÉHO SOUSTRUŽENÍ!



Kontaktní údaje
Tracy Nichols:

Mobil:
001 224 828 5721
E-Mail:
tracy.nichols@schwanog.com

Tracy Nichols pracuje ve společnosti Schwanog USA od 1. října 2023 a zodpovídá za podporu našich zákazníků v oblasti technologie vícevřetenového soustružení. Jsme rádi, že můžeme přivítat Tracyho Nicholse, který během své praxe získal rozsáhlé zkušenosti s vývojem nástrojů pro vícevřetenové stroje a taktovací stroje.

Tracy přináší nejen své odborné znalosti v oblasti vývoje nástrojů, ale také zkušenosti s implementací procesů přesného obrábění u výrobců obráběcích strojů a dodavatelů pro automobilový průmysl. Tyto znalosti mu umožňují plně pochopit očekávání a požadavky našich zákazníků a začít s velkou efektivitou. Tracy Nichols žije v Nashvillu v Tennessee. Svůj volný čas věnuje rodině, vnoučatům a podpoře dětí a mladých lidí v Sierra Leone.

Přejeme Tracymu hodně úspěchů a radosti ve Schwanogu.

Naše veletržní týmy na startu po celém světě:

VELETRŽNÍ PREZENTACE 2024!

Německo

Jobs for Future
14.-16.03.2024
Villingen-Schwenningen,
Halle D, Stand D286



AMB
10.-14.09.2024
Stuttgart



Itálie

FORNITORE OFFRESI
15.02.-17.02.2024
Erba (CO)



Mecspe 2024
06.-08.03.2024
Bologna



Francie

SIMODEC
04.-08.03.2024
La Roche-sur-Foron,
Halle A2, Stand D17



Rakousko

Intertool
23.-26.04.2024
Wels, Halle: 20, Stand: 1014



Velká Británie

MACH 2024
15.-19.04.2024
NEC Birmingham UK,
Stand No. 20-489



Spojené státy

IMTS
09.-14.09.2024
Chicago



Kanada

MMTS 2024
18.-20.06.2024
Montreal, QC



Mexiko

EXPO Manufactura
Monterrey
30.01.-01.02.2024
Stand: 2107



Čína

INTERNATIONAL
MACHINE TOOL
EXHIBITION
28.02-02.03.2024
China, Halle 3, Stand 3F116



CNC MACHINE TOOL FAIR

08.-12.04.2024
China,
Halle/Stand: W4-B186



Vážení obchodní partneři,

ve světě, který se pohybuje stále rychleji, jsou chvíle klidu a zamyšlení ještě cennější. Rok 2023 byl bohatý na události s mnoha vzrušujícími a dojemnými okamžiky. Jsme vděční, že jsme toto období prožili společně s vámi a již nyní se těšíme na úspěšný rok 2024. Přejeme Vám i Vaším blízkým krásné Vánoce, hodně štěstí a zdraví v novém roce.

Na úspěšnou spolupráci v roce 2024.

SCHWANOG

75 YEARS

Schwanog · Siegfried Güntert GmbH
Niedereschacher Str. 36 · D-78052 Villingen-Schwenningen
Tel. +49 (0) 77 21 / 94 89-0 · Fax +49 (0) 77 21 / 94 89-99
info@schwanog.com · www.schwanog.com

Vladimír Hřib · technický poradce a prodej
CZ – 76326 Pozlovice
Mobil: 00420 604 577 616
vladimir.hrib@schwanog.com · www.schwanog.com