

**STRONA** 02 **Koncepcja szkoleń dla oddziałów na całym świecie!**  
Jednoczesne przekazywanie wiedzy wszystkim  
pracownikom, jest jednym z ważniejszych czynników  
sukcesu naszych czasów ...

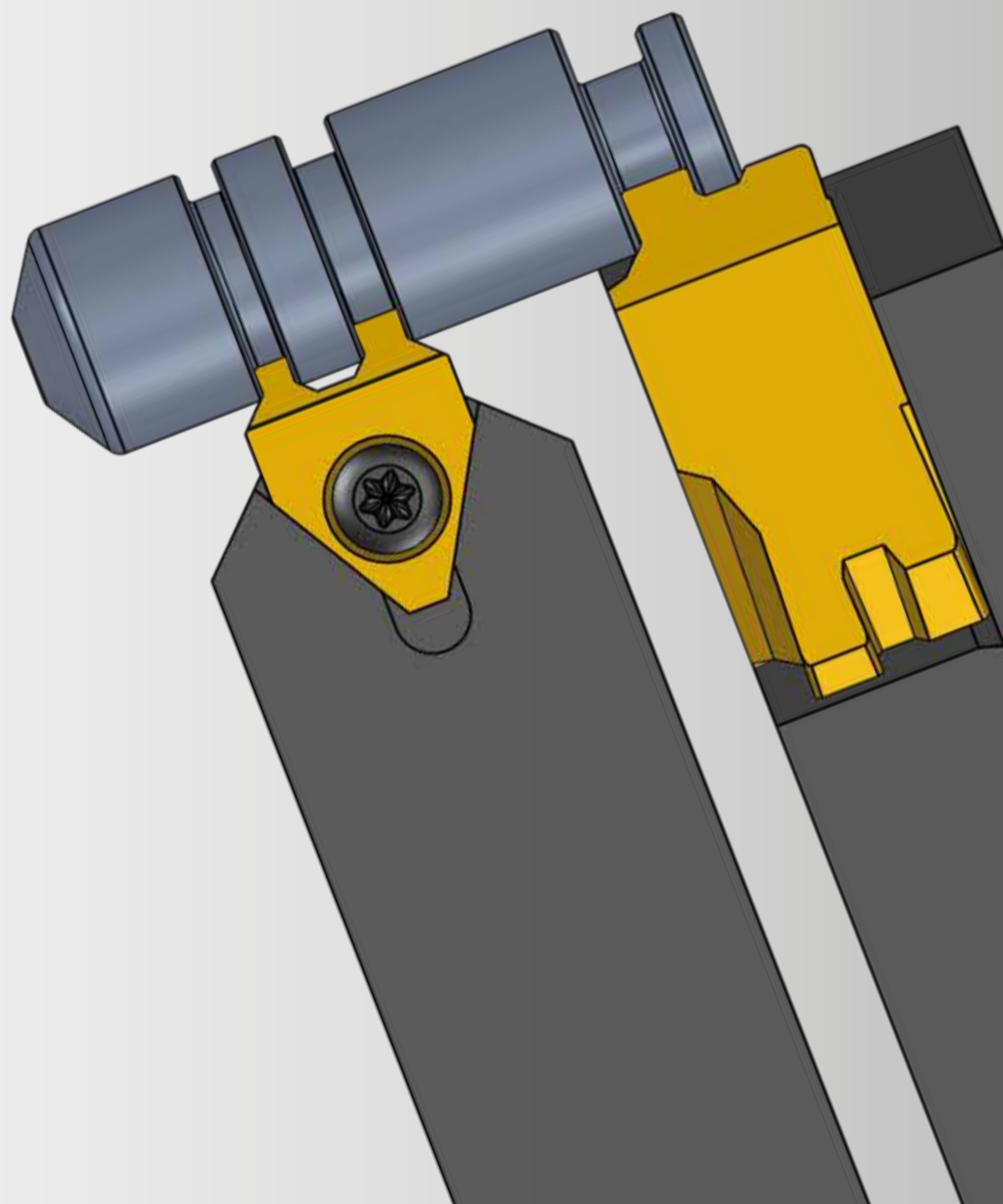

**STRONA** 03 **Webinarium na temat frezowania kształtowego  
wzbudziło ogromne zainteresowanie!** Firma Schwanog  
zaprosiła swoich klientów i wszystkie ZAINTERESOWANE  
osoby na webinarium na temat frezowania kształtowego ...

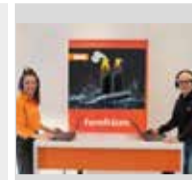

Udana współpraca z liderem rynku:

**HAMBERGER SANITARY  
ROZWIJA SIĘ DZIĘKI  
SCHWANOG!**

STRONA 02



## ARTYKUŁ WSTĘPNY:

**Szanowni Partnerzy,**

kolejny burzliwy rok wkracza w swój końcowy etap i po raz kolejny musieliśmy stawić czoła niezwykłym wyzwaniom, aby nie zbroczyć z wyznaczonej ścieżki działania. Napięta sytuacja w kluczowych punktach kryzysu sprawia, że tym ważniejsze jest motywowanie naszych pracowników do pozytywnego myślenia i wyťažonej pracy.

Dzięki globalnej koncepcji szkoleń bardzo dobrze udaje nam się promować spójność, przekazywać wiedzę techniczną i w konsekwencji podnosić kwalifikacje naszych pracowników. Warto zapoznać się z raportem na ten temat na stronie 2 niniejszej wiadomości.

Naszą tytułową historią chcielibyśmy zwrócić uwagę na niezwykle udany projekt, który zrealizowaliśmy z firmą Hamberger Industrierkerke. Dzięki naszym rozwiązaniom narzędziowym osiągnięto imponujący wzrost wydajności produkcji.

Na stronie 3 wspominamy wyjątkowo udane webinarium z 26 października, na którym omawialiśmy temat frezowania kształtowego. By krótko podsumować je klientom, którzy nie mogli w nim uczestniczyć: było to kolejne, cieszące się dużą frekwencją spotkanie, pełne ciekawych dyskusji, nowych pomysłów i wartościowych przemyśleń.

Nasz zespół jest naszą dumą, dlatego w poniższym biuletynie mamy przyjemność przedstawić Państwu nowych pracowników w Szwecji i USA, a także naszą drogą jubilatkę.

Ponieważ rok 2024 zbliża się wielkimi krokami, na stronie 4 przedstawiamy harmonogram targów, na których będziemy się prezentować na całym świecie, i na które już dziś serdecznie zapraszamy.

**Życzymy wszystkim udanego wypoczynku w wolne dni i wspaniałego Nowego Roku!**

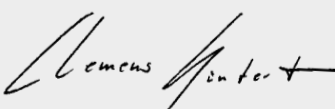
  
Clemens Güntert - Prezes zarządu

Udana współpraca z liderem europejskiego rynku:

## HAMBERGER SANITARY ROZWIJA SIĘ DZIĘKI SYSTEMOM NARZĘDZIOWYM SCHWANOG!

Firma Hamberger Industrierwerke GmbH z Stephanskirchen koło Rosenheim została założona w 1866 roku i specjalizuje się w produkcji wykładzin podłogowych oraz desek sedesowych. Ta średniej wielkości firma rodzinna w czwartym i piątym pokoleniu, jest obecnie prowadzona przez Petera Hambergera i dr Petera M. Hambergera.

Dzięki czterem obszarom działalności: Hamberger Flooring, Hamberger Sanitary, Hamberger Retail oraz Hamberger Leśnictwo i Rolnictwo, firma odniosła duży sukces, aktualnie zatrudniając ponad 1000 pracowników na całym świecie.

Hamberger Sanitary – największy producent desek sedesowych w Europie

Piętnaście nowych, oczekujących na opatentowanie rozwiązań, renomowane nagrody za wzornictwo i imponująca różnorodność produktów są wyrazem pasji, z jaką Hamberger Sanitary sprawia, że deska sedesowa staje się czymś wyjątkowym. Odpowiednie rozwiązanie dla każdego wymagania – pod taką dewizą kreatywna kuźnia pomysłów w Hamberger Sanitary pracuje nad innowacjami technicznymi, nowymi wzorami i wyrafinowanymi detalami, które zapewniają wyższy poziom komfortu i higieny.



Od lewej do prawej: Paul Isaak (pracownik produkcji), Alexander Munschau (kierownik zmiany), Thorsten Schneider (przedstawiciel handlowy Schwanog)

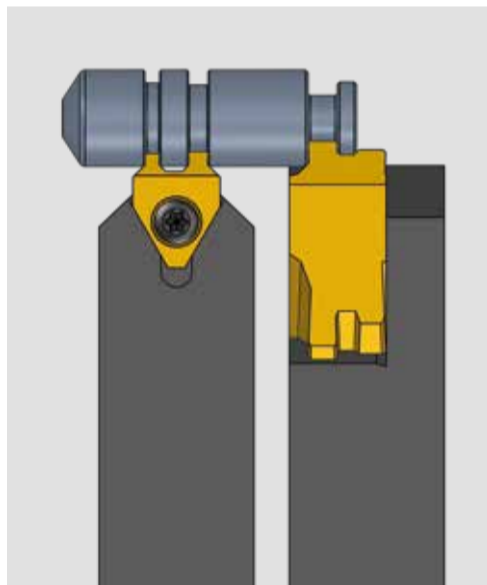

### Zalety:

- Niższe koszty narzędzi z korzyścią dla klienta od 30 % do 75 %
- Dłuższa żywotność narzędzi o +200 % i +100 %
- Skrócenie czasu dostawy do 3 tygodni zamiast dotychczasowych 10 tygodni
- Czas cyklu skrócony o około 20 % - 13 sekund zamiast 16,3 sekundy poprzednio

Ciągłe innowacje, konsekwentne nastawienie na klienta i bezkompromisowo wysoka jakość uczyniły z Hamberger Sanitary największego producenta desek sedesowych w Europie.

### Jakość jako z głównych filarów wartości

W przesłaniu „Tworzymy jakość życia”, sformułowanym jako cel naszej działalności, jakość odnosi się nie tylko do produktów, lecz jest wymogiem dla wszystkich obszarów działalności naszego przedsiębiorstwa, a tym samym także dla procesów produkcyjnych. W tym zakresie Hamberger Sanitary stawia na ciągłą optymalizację procesów produkcyjnych, przy zachowaniu najwyższej jakości. Wysokie ambicje połączyły w 2019 roku firmy Hamberger Sanitary i Schwanog.

Narzędzia do toczenia profilowego firmy Schwanog, zmniejszające liczbę wymaganych cykli i zapewniające dłuższą żywotność

Kierownik projektu Robert F. zaangażował firmę Schwanog, aby znacząco zoptymalizować procesy produkcyjne elementu toczonego „trzcina C45” z materiału 1.4305, w partii produkcyjnej obejmującej 1,5 miliona sztuk.

Do tej pory ten element toczone był obrabiany przy użyciu narzędzia tokarskiego do toczenia konturowego dostarczonego przez konkurencyjnego producenta. Zespół Schwanog zarekomendował rozwiązanie wykorzystujące narzędzia profilowe z wymiennymi płytkami w celu znacznej optymalizacji procesów produkcyj-

nych. Kierownik projektu Robert F. był zachwycony efektami, które znacznie przekroczyły jego oczekiwania.

W świetle tych wyników obie firmy zgodziły się rozszerzyć współpracę na inne obszary zastosowań, wszędzie tam gdzie było to możliwe.

*Kierownik projektu Robert F. podsumował to w następujący sposób: „Współpraca ze Schwanog pod wieloma względami zwiększyła naszą efektywność i wzmocniła naszą konkurencyjność. Nasz artykuł „trzcina C45” został zoptymalizowany dzięki zastosowaniu nowego narzędzia.*

*Przy produkcji tego artykułu stosowana była zasada „obcinania 2 narzędziami”, co w przypadku wytwarzanego konturu „trzcina C45” skutkowało zwiększonym zużyciem narzędzia. Dzięki zamianie standardowych narzędzi do toczenia na profilowe płytki skrawające firmy Schwanog udało się skrócić czasy cykli i zwiększyć żywotność narzędzi. Uzyskaliśmy również znacznie krótszy czas realizacji zamówień na narzędzia profilowe Schwanog, wynoszący 2 – 3 tygodnie.*

*Test z naszymi „trzciami C” wykazał, że efektywna żywotność wynosi 40 – 60 000 elementów: dla porównania maksymalnie 10 – 20 000 elementów w przypadku narzędzia używanego wcześniej.”*

Przekazywanie technicznej wiedzy know-how do naszych oddziałów na całym świecie:

## KONCEPCJA SZKOLEŃ SCHWANOG SPRAWDZA ŚWIETNIE SIĘ!

Przekazywanie wiedzy, w miarę możliwości wszystkim pracownikom jednocześnie, jest jednym z ważnych czynników sukcesu naszych czasów. Dlatego też transfer wiedzy technicznej stał się integralnym elementem naszej strategii „Schwanog28”.

Szkolenia są prowadzone za pośrednictwem Microsoft Teams i mają na celu ciągle poszerzanie wiedzy technicznej naszych pracowników na całym świecie, którzy jednocześnie uczą się także od siebie nawzajem.

Interaktywność to magiczna formuła, dzięki której nasze globalne zespoły wymieniają się pomysłami w określonej tematyce. Na ostatnim listopadowym spotkaniu intensywnie omówiono kluczowy temat, czyli wiercenie kształtowe za pomocą płytek wymiennych i wiertel pełnowęglkowych. Oprócz faktów technicznych, w celu natychmiastowego poszerzenia wiedzy zostały omówione konkretne zastosowania u klientów na określonych rynkach.

Ponadto aktywnie promujemy spójność i ducha zespołu, dzięki czemu ten format pracy jest dla firmy Schwanog prawdziwym sukcesem.



Narzędzia wiertarskie Schwanog o zoptymalizowanej wydajności produkcyjnej:

## LEWE I PRAWIE OSTRZA O RÓŻNYCH PROFILACH!

Gdy wykonuje się krawędź uszczelniającą za pomocą konwencjonalnego wiertła profilowego, na końcu krawędzi uszczelniającej nie powstaje ostra krawędź. Dzieje się tak dlatego, że ze względów technologicznych wiertło zawsze ma w tym miejscu promień (ilustracja 1).

Aby uzyskać całkowicie ostrą krawędź na końcu, istnieje możliwość podzielenia profilu wiertła. Lewe ostrze jest indywidualnie szlifowane inaczej niż prawe ostrze (patrz rysunek 2), w wyniku czego koniec krawędzi uszczelniającej jest ostry.

Dzięki profilowi dzielonemu bezpośrednio w wiertle, w celu uzyskania ostrości nie jest potrzebne dodatkowe narzędzie.

Rozwiązanie to można z powodzeniem zastosować przy wielu wymagających i skomplikowanych operacjach wiercenia.

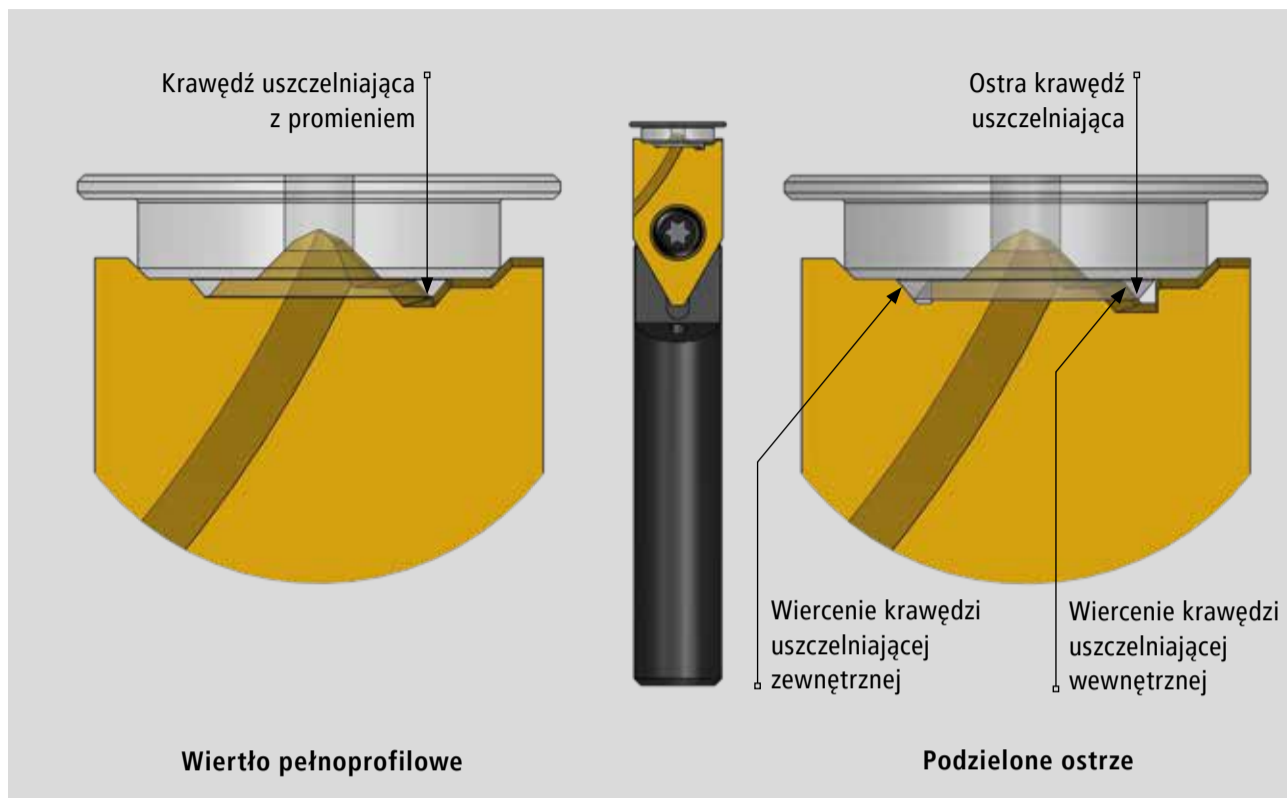

Webinarium na temat frezowania kształtowego wzbudziło ogromne zainteresowanie:

## SPRAWDZONY FORMAT W MARKETINGOWEJ PIGUŁCE!



26 października 2023 roku spotkaliśmy się po raz kolejny – firma Schwanog zaprosiła swoich klientów i wszystkie zainteresowane osoby na webinarium na temat frezowania kształtowego, a trzycifrowa liczba uczestników przerosła wszelkie oczekiwania.

Frezowanie przy użyciu rozwiązań narzędziowych Schwanog stało się w ostatnich latach prawdziwą historią sukcesu. Ponieważ możliwe zastosowania frezowania kształtowego – od kół zębatych i rowków po kształty specjalne – są niezwykle szerokie, temat ten był dość skomplikowany.

Korzystając z licznych przykładów praktycznych, mogliśmy przedstawić uczestnikom różnorodne możliwości optymalizacji procesów produkcyjnych i zwiększenia wydajności produkcji. Tematem webinarium była właśnie decyzja o frezowaniu kształtowym za pomocą płytek wymiennych lub zastosowaniu frezu pełnowęglkowego.

Chcielibyśmy podziękować naszemu pracownikowi i ekspertowi Ralfowi Langowi za rzetelną prezentację, a Państwu za aktywny udział.

Jubileusz 10-lecia pracy:

## GRATULUJEMY PANI URTE THIRINGER-LAUBLE!

Podczas kameralnej uroczystości pogratulowaliśmy naszej wieloletniej koleżance, Pani Urte Thieringer-Lauble, z okazji jubileuszu 10-lecia pracy. Kierownik zespołu Friedrich Klemmer i zastępca kierownika produkcji Carsten Schwabe wręczyli dyplom jubileuszowy oraz prezent.

Pani Thieringer-Lauble zdobyła w swoim życiu zawodowym różnorodne doświadczenia. Po pracy polegającej na kontroli jakości chipów, obróbce elementów techniki medycznej i uzyskaniu kwalifikacji pracownika biurowego, z posiadanym doświadczeniem zawodowym dołączyła do zespołu Schwanog około 10 lat temu. Logistyka to zróżnicowany obszar odpowiedzialności Urte Thieringer-Lauble – obejmujący takie działania jak kontrola powlekanych płytek wymiennych, prace związane z pakowaniem, kompletacją zamówień na urządzeniu Hänel Rotomat HighSpeed czy znakowanie laserowe.

Pani Thieringer-Lauble posiada także szerokie zainteresowania w czasie wolnym. Lubi malować, jeździ na motocyklu, czasami śpiewa w zespole jako główna wokalistka, angażuje się w ochronę zwierząt i środowiska.

Życzymy jej zadowolenia z życia i kariery zawodowej oraz czekamy na kolejne lata współpracy.



Od lewej do prawej: zastępca kierownika produkcji Carsten Schwabe, Urte Thieringer-Lauble, kierownik zespołu Friedrich Klemmer

Powiew świeżości prosto ze Szwecji:

## FREDRIK DAHLKVIST PRZEJMUJE BEZPOŚREDNIĄ OBSŁUGĘ KLIENTA!



Możesz skontaktować się z  
Fredrikiem Dahlkvistem  
w następujący sposób:

Mobil:  
+46 734 47 21 00  
E-Mail:  
fredrik.dahlkvist@schwanog.com

W ostatnich latach Szwecja stała się dla firmy Schwanog ważnym rynkiem, z ogromnym potencjałem w zakresie naszych rozwiązań narzędziowych. Chcielibyśmy jeszcze intensywniej wykorzystać te możliwości rozwoju. W osobie Fredrika Dahlkvista od 1 października mamy nowego doświadczonego specjalistę w tym zakresie.

Fredrik wnosi do naszej firmy rozległą wiedzę specjalistyczną w dziedzinie obróbki skrawaniem, a jego imponujące 18-letnie doświadczenie w zakresie rozwiązań narzędziowych świadczy o jego dogłębnej wiedzy i profesjonalizmie. Z wielkim zaangażowaniem pod koniec października ukończył szkolenie w siedzibie firmy Schwanog, aby jak najlepiej przygotować się na nowe wyzwania.

Fredrik mieszka ze swoją rodziną na pięknie położonym gospodarstwie rolnym w południowej Szwecji. W wolnym czasie można go spotkać głównie w lesie przy ścinaniu drzew. Jest także wielkim kibicem piłki nożnej i z pasją śledzi mecze swojego ulubionego klubu Malmö FF.

Życzymy mu wielu sukcesów w realizacji nowych zadań i zapewniamy o pełnym wsparciu ze strony całego zespołu Schwanog.

Nowa siła w USA:

## TRACY NICHOLS WZMOCNI OBSZAR TECHNIKI TOCZENIA WIELOWRZECIONOWEGO!



Możesz skontaktować się z  
Tracy Nichols w następujący  
sposób:

Mobil:  
001 224 828 5721  
E-Mail:  
tracy.nichols@schwanog.com

Od 1 października 2023 roku Tracy Nichols pracuje w Schwanog USA i jest odpowiedzialny za naszych klientów w dziedzinie techniki toczenia wielowrzecionowego. Miło nam powitać Tracy'ego Nicholasa, który wnosi ogrom doświadczenia w zakresie projektowania narzędzi do tokarek wielowrzecionowych, aby poszerzyć nasze linie produktów przeznaczonych na rynek tokarek wielowrzecionowych i obrotowych maszyn transferowych.

Tracy wnosi do naszej firmy nie tylko swoją wiedzę specjalistyczną w dziedzinie projektowania narzędzi, ale także doświadczenie we wdrażaniu procesów obróbki precyzyjnej w złożonych środowiskach produkcyjnych, dla producentów maszyn i dostawców branży motoryzacyjnej. Wiedza ta pozwala mu w pełni zrozumieć oczekiwania i wymagania naszych klientów oraz sprawnie przystąpić do pracy. Tracy Nichols mieszka w Nashville w stanie Tennessee. Od 34 lat jego żoną jest Embry. Ma dwoje dzieci i wspaniałego wnuka, a więc jego wolny czas skupia się na rodzinie. Szczególną wagę przywiązuje do pomocy dzieciom i młodzieży z Sierra Leone w Afryce Zachodniej.

Życzymy Tracy'emu wielu sukcesów w firmie Schwanog.

Nasze zespoły targowe startują na całym świecie:

## ZAPOWIEDZI TARGÓW W ROKU 2024

### Niemcy

Jobs for Future  
14.-16.03.2024  
Villingen-Schwenningen  
Halle: D, Stand: D286



AMB  
10.-14.09.2024  
Stuttgart



### Włochy

FORNITORE OFFRESI  
15.02.-17.02.2024  
Erba (CO)



Mecspe 2024  
06.-08.03.2024  
Bologna



### Francja

SIMODEC  
04.-08.03.2024  
La Roche-sur-Foron,  
Halle: A2, Stand: D17



### Austria

Intertool  
23.-26.04.2024  
Wels, Halle: 20, Stand: 1014



### Wielka Brytania

MACH 2024  
15.-19.04.2024  
NEC Birmingham UK  
Stand: 20-489



### USA

IMTS  
09.-14.09.2024  
Chicago



### Kanada

MMTS 2024  
18.-20.06.2024  
Montreal, QC



### Meksyk

EXPO Manufactura  
Monterrey  
30.01.-01.02.2024  
Stand: 2107



### Chiny

INTERNATIONAL  
MACHINE TOOL  
EXHIBITION  
28.02.-02.03.2024  
China, Halle: 3, Stand: 3F116



### CNC MACHINE TOOL FAIR

08.-12.04.2024  
China,  
Halle/Stand: W4-B186



Drodzy partnerzy biznesowi,

w świecie, który pędzi coraz szybciej, chwile spokoju i refleksji są jeszcze cenniejsze. Rok 2023 był rokiem pełnym wydarzeń, z wieloma ekscytującymi i poruszającymi momentami. Jesteśmy wdzięczni, że mogliśmy wspólnie z Państwem przeżyć ten czas i już teraz z niecierpliwością czekamy na udany rok 2024. Życzymy Państwu i Państwa bliskim zdrowych, wesołych Świąt Bożego Narodzenia oraz wszelkiej pomyślności i zdrowia w Nowym Roku.

Udanej współpracy w 2024 roku.

SCHWANOG

75 YEARS

Schwanog · Siegfried Güntert GmbH  
Niedereschacher Str. 36 · D-78052 Villingen-Schwenningen  
Tel. +49 (0) 77 21 / 94 89 - 0 · Fax +49 (0) 77 21 / 94 89 - 99  
info@schwanog.com · www.schwanog.com

Schwanog · Siegfried Güntert GmbH  
PL-05-410 Józefów  
Tel. +48 606 177 025 · Fax. +48 22 610 07 45  
lukasz.kucinski@schwanog.com · www.schwanog.com