

NEWS.

NEWS SCHWANOGS TIDNING FÖR KUNDER,
MEDARBETARE OCH VÄNNER.

**SIDA
02** Utbildningskoncept för våra arbetsplatser runtom i världen! Att förmedla kunskap till så många medarbetare som möjligt på en och samma gång är en viktig framgångsfaktor ...



**SIDA
03** Webbseminarium om formfräsning med högt deltagande! Den 26 oktober 2023 var det dags igen – Schwanog bjöd in alla kunder och intresserade till ett webbseminarium om formfräsning ...

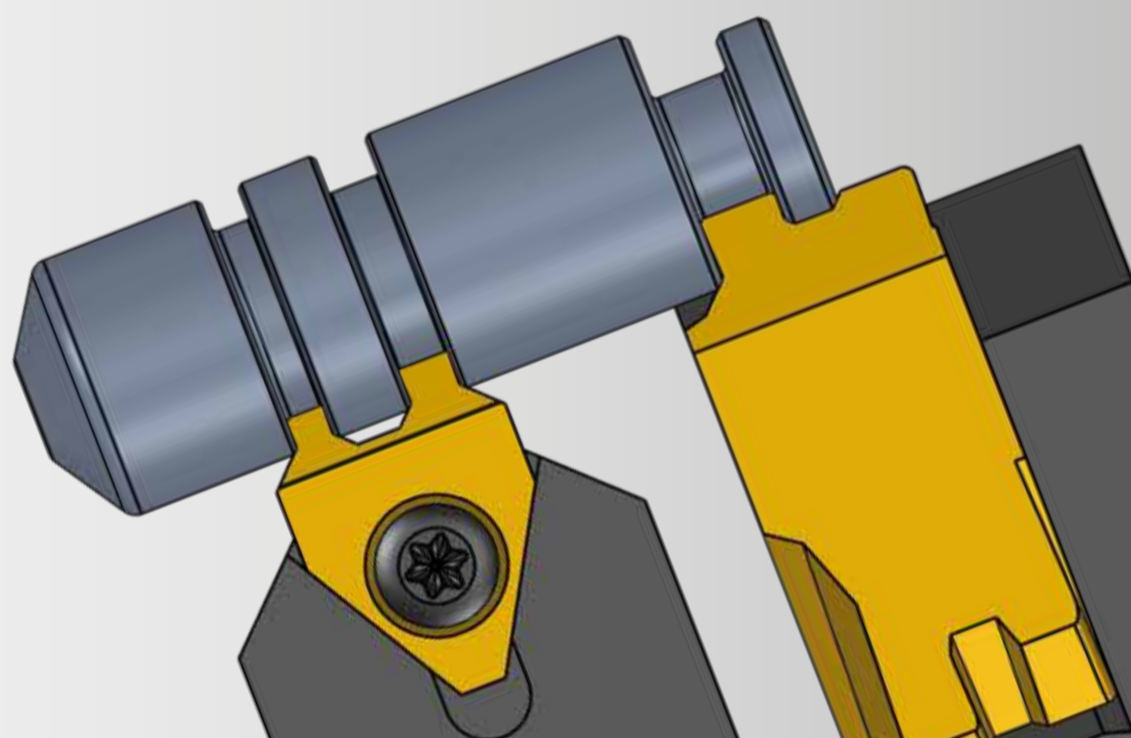

Framgångsrikt samarbete med en marknadsledare:

HAMBERGER SANITARY OM FÖRDELARNA MED SCHWANOG!

SIDA 02



REDAKTIONEN:

Bästa affärspartner,

Ännu ett turbulent går mot sitt slut och vi har alla åter uppmanats om att hantera extraordinära utmaningar för att hålla kursen. Den ansträngda situationen gör det än viktigare att motivera våra medarbetare att tänka positivt och göra sitt bästa.

Vi är mycket framgångsrika när det gäller att främja teamanda, förmedla teknisk kunskap och på så sätt stärka kompetensen med det globala utbildningskonceptet bland våra anställda. Läs även rapporten på sidan 2 i detta nummer av News.

Med vår huvudartikel vill vi uppmärksamma dig på projektrapporten från vårt samarbete med företaget Hamberger Industrierwerke, där vi har uppnått imponerande produktivitetssökningar med våra verktygslösningar.

På sidan 3 i detta nummer av News ser vi tillbaka på ett annat framgångsrikt webbseminarium som vi höll den 26 oktober på temat formfräsning. Deltagandet var högt och fullmatat av intressanta bidrag, förslag och diskussioner.

Som ni vet lägger vi stor vikt vid vår teamanda och därför är vi glada att kunna presentera nya medarbetare i Sverige och USA samt en jubilar i detta nummer.

Med sikte på 2024 ger vi dig på sidan 4 en översikt över alla mässor som vi kommer att delta på. Vi hoppas att du får möjlighet att besöka oss.

Vi önskar dig en avkopplande julhelg och ett strålande nytt år!

Clemens Güntert
Verkställande direktör

SCHWANOG

Framgångsrikt samarbete med den europeiska marknadsledaren:

HAMBERGER SANITARY DRAR NYTTA AV SCHWANOGS VERKTYGSSYSTEM!

Hamberger Industriewerke GmbH i Stephanskirchen nära Rosenheim grundades 1866 och är specialiserat på tillverkning av golvbeläggningar och toaletsitsar. Det medelstora familjeföretaget leds nu av Peter Hamberger och Dr Peter M. Hamberger i fjärde och femte generationen.

Med sina fyra divisioner Hamberger Flooring, Hamberger Sanitary, Hamberger Retail och Hamberger Agriculture and Forestry och mer än 1000 medarbetare över hela världen ligger vägen till framgång öppen.

Hamberger Sanitary – Största tillverkaren av toaletsitsar i Europa

Femton patentsökta nyutvecklingar, prestigefyllda designmärkelser och ett imponerande produktsortiment vittnar om den passion med vilken Hamberger Sanitary gör toaletsitsen till en speciell produkt. Rätt lösning för varje krav. Under detta motto arbetar den kreativa tankeledaren på Hamberger Sanitary med tekniska innovationer, nya design och genomtänkta detaljer för ökad komfort och hygien. Kontinuerlig innovation, konsekvent kundorientering och kompromisslöst hög kvalitet har

Fördelar:

- Lägre verktygskostnad, med kundfördel mellan 30 till 75 %.
- Längre verktygslivslängd, mellan 200 till 100 %.
- Kortare leveranstid, 3 veckor istället för 10 veckor!
- Reducerad cykeltid, ungefär 20-13 sekunder, mot tidigare 16,3

gjort Hamberger Sanitary till den största tillverkaren av toaletsitsar i Europa.

Kvalitet som ett av de viktigaste värdena

Företagets uttalade målsättning om livskvalitet avser inte bara kvaliteten på produkterna, utan är också ett krav som genomsyrar företaget som helhet. Här fokuserar Hamberger Sanitary på kontinuerlig optimering av produktionsprocesser med högsta kvalitet. Företagets höga standard förde samman Hamberger Sanitary och Schwanog 2019.

Schwanogs profilverktyg för profilsvarvning innebär färre cykler och längre verktygslivslängd

Ansvarig projektledare Robert F. tog in Schwanog för att väsentligt optimera processerna för en svarvning av delen Pin C45 i materialet 1.4305 med en produktionsstorlek på 1,5 miljoner enheter.

Tidigare hade den svarvade delen bearbetats med ett konturbearbetningsverktyg från en konkurrent. Schwanogs team rekommenderade en lösning som innebar användning av profilverktyg med utbytbara plattor för att uppnå en rejäl optimering av produktionsprocesserna. Projektledaren Robert F. var mycket nöjd med resultatet, som klart överträffade hans förväntningar.

Mot bakgrund av dessa resultat har de båda företagen kommit överens om att utvidga sitt samarbete till andra tillämpningsområden.

Projektledaren Robert F. uttrycker det så här:

”Samarbetet med Schwanog har gjort oss mer effektiva i många avseenden och stärkt vår konkurrenskraft. Vår Pin C45-artikel optimerades med hjälp av ett nytt verktyg.

Man hade dittills använt sig av två verktyg i tillverkningen, vilket resulterade i högre verktygsslitage. Genom att ersätta de vanliga verktygen med profilplattor från Schwanog kunde cykeltiderna reduceras och verktygens livslängd ökas. Vi har också en mycket kortare inköpsperiod på 2–3 veckor för profilformer från Schwanog.

Ett test visade en effektiv livslängd på 40–60 000 delar jämfört med 10–20 000 delar för det verktyg som tidigare använts.”



Från vänster till höger: Paul Isaak (Produktionsmedarbetare), Alexander Mundschau (Skiftledare), Thorsten Schneider (Försäljningsrepresentant Schwanog)

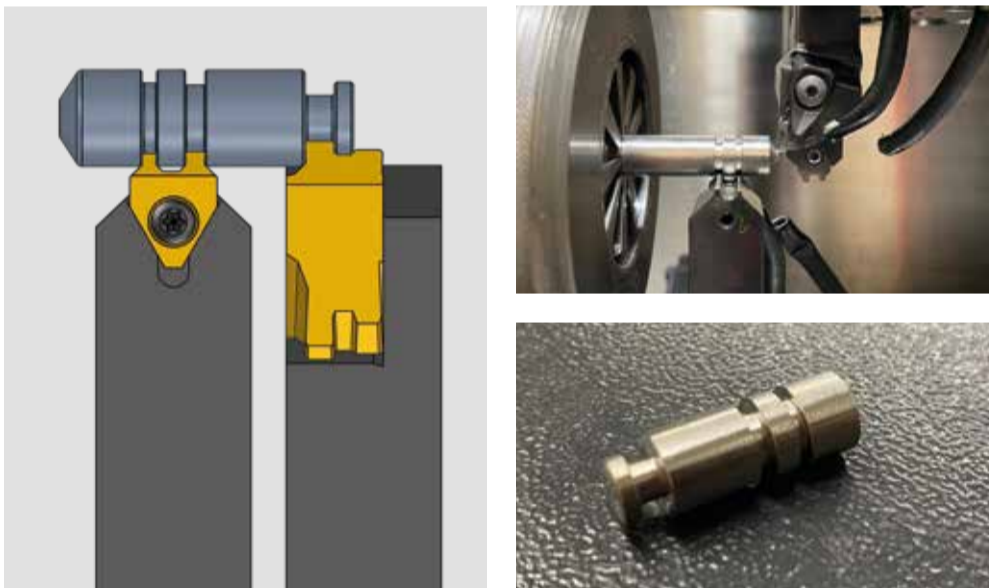

Tillhandahålla teknisk expertis för alla våra anläggningar i världen:

SCHWANOGS UTBILDNINGSKONCEPT BEVISAR SITT VÄRDE!

Att förmedla kunskap till så många medarbetare som möjligt på en och samma gång är en viktig framgångsfaktor ... Därför har vi integrerat denna tekniska kunskapsöverföring som en integrerad del av vår strategi "Schwanog28".

Utbildningarna genomförs via Microsoft Teams och syftar till att kontinuerligt utöka den tekniska kunskapen hos våra medarbetare runt om i världen och därvid lära sig direkt av varandra.

Interaktivitet är den magiska formel med vilken våra globala team utbyter information om bestämda ämnen. Vid det senaste mötet i november hölls intensiva diskussioner om kärnämnet formborrning med utbytbara skär och solida hårdmetallborrar. Förutom tekniska fakta ger framför allt de kundspecifika tillämpningar som diskuteras på respektive marknad en omedelbar kompetenshöjning.

Dessutom främjas sammanhållningen och teamkänslan aktivt, vilket gör detta format till en riktig framgångssaga för Schwanog.



Borrverktyg från Schwanog för optimerad produktivitet:

VÄNSTER OCH HÖGER SKÄRKANT MED OLIKA PROFILER!

Om en tätningsläpp tillverkas med en konventionell profilborr bildas ingen vass kant vid tätningsläppens spets. Detta beror på att borrar alltid har en radie i detta område på grund av tillverkningsprocessen (bild 1).

För att uppnå en absolut vass kant vid spetsen går det att dela borkronans profil. Den vänstra skärkanten är individuellt slipad i motsats till den högra skärkanten (se bild 2), vilket gör att tätningsläppens spets blir vass.

Tack vare den delade profilen direkt på borkronan behövs inget extra verktyg för att skapa skärpan.

Denna lösning kan med framgång användas för många krävande och komplexa borrhingsmoment.

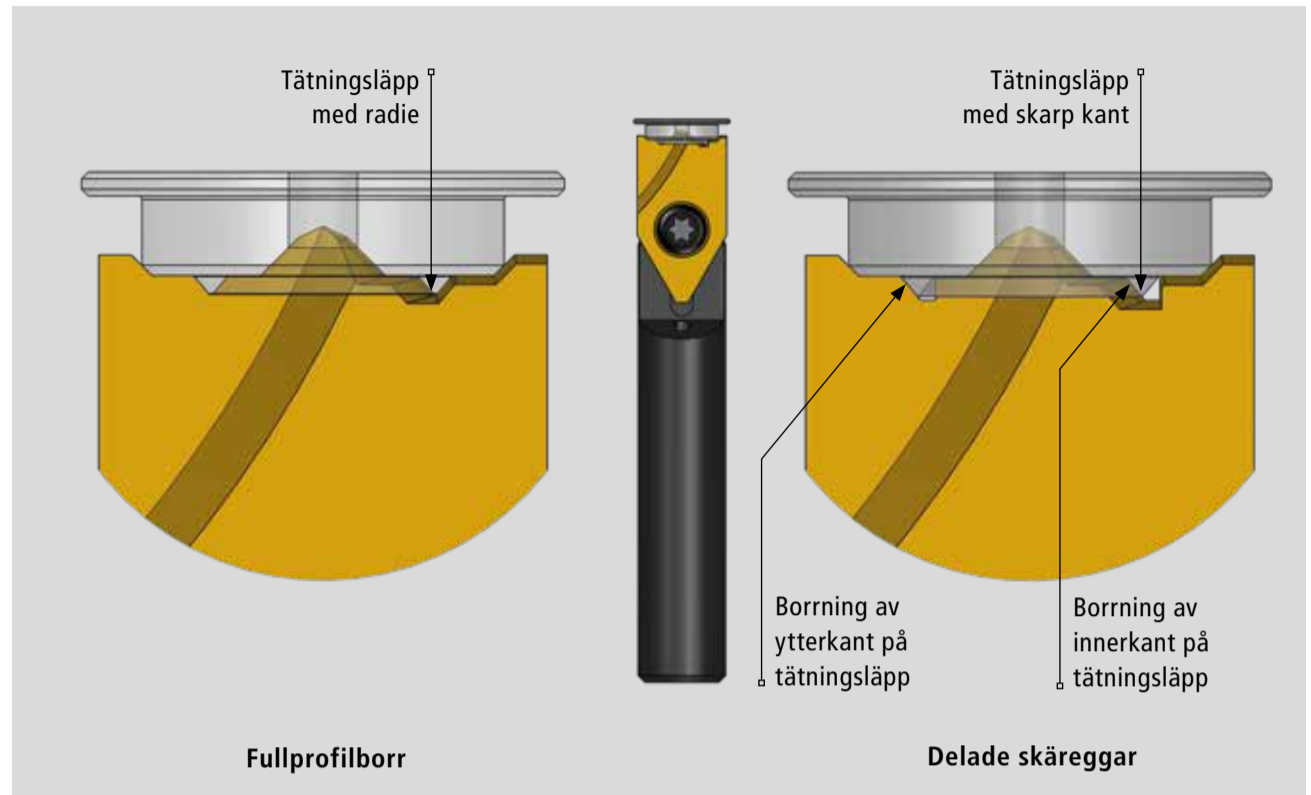

Beprövat format i vår marknadsföringsmix:

WEBBSEMINARIUM OM FORMFRÄSNING MED HÖGT DELTAGANDE!



Den 26 oktober 2023 var det dags igen när Schwanog bjöd in alla kunder och intresserade till det nya webinariumet om formfräsning.

Fräsning med Schwanogs verktygslösningar har utvecklats till en äkta framgångssaga under de senaste åren. Eftersom användningsområdet för formfräsning – från kugghjul och spår till specialformer – är oerhört brett, rymmer detta ämne så oerhört mycket.

Med hjälp av praktiska exempel kunde vi visa alla deltagare de många möjligheterna att optimera sina produktionsprocesser och öka produktiviteten. Webinariumet fokuserade särskilt på fördelarna med att använda formfräsning med utbytbara plattor eller en fräs i solid hårdmetall.

Vi vill tacka vår kollega och expert Ralf Lang för hans mästerliga presentation – er andra för ert aktiva deltagande.

10-årsjubileum:

LYCKÖNSKNINGAR TILL URTE THIERINGER-LAUBLE!

Vi höll ett litet firande för att gratulera vår mångåriga kollega Urte Thieringer-Lauble till hennes tio år hos oss. Teamledare Friedrich Klemmer och biträdande produktionschef Carsten Schwabe överlämnade jubileumsdiplom och present.

Thieringer-Lauble har skaffat sig en mängd erfarenheter i sitt yrkesliv. Efter att ha arbetat med kvalitetskontroll, bearbetning av medicintekniska delar och utbildat sig till kontorsadministratör med efterföljande yrkeserfarenhet kom hon till Schwanog-teamet för cirka tio år sedan. Logistik är Urte Thieringer-Laubles mångsidiga ansvarsområde med aktiviteter som kontroll av belagda utbytbara plattor, förpackningsarbete, orderplockning på Hänel High-Speed Rotomat eller laseretikettering.

Även på fritiden har Thieringer-Lauble fullt upp. Hon tycker om att måla, köra motorcykel, sjunger ibland i ett band och är engagerad i djur och miljöskydd.

Vi önskar henne fortsatt lycka till i livet och arbetet och ser fram emot många fler år tillsammans.



Från vänster till höger: Biträdande produktionsledare Carsten Schwabe, Urte Thieringer-Lauble, teamledare Friedrich Klemmer

Nyheter i Sverige:

FREDRIK DAHLKVIST TAR ÖVER KUNDRELATIONER!



Du kan nå Fredrik Dahlkvist på följande sätt:

Mobil:
+46 734 47 21 00
E-post:
fredrik.dahlkvist@schwanog.com

Under de senaste åren har Sverige utvecklats till en viktig marknad för Schwanog med stor potential för våra verktygslösningar. Vi vill utnyttja dessa tillväxtpotentialer i än högre grad. I Fredrik Dahlkvist har vi sedan den 1 oktober en erfaren specialist på detta.

Fredrik tillför en mängd expertis inom maskinbearbetning och hans imponerande 18 år långa erfarenhet av verktygslösningar är ett bevis på hans djupgående kunskap och professionalism. Med stort engagemang genomförde han i slutet av oktober en utbildning på Schwanogs huvudkontor för att förbereda sig så bra som möjligt för sina nya utmaningar.

Fredrik bor med sin familj på en idyllisk gård i södra Sverige. På fritiden hugger han gärna träd i skogen. Han är också ett stort fotbollsfan och följer sin favoritklubb Malmö FF passionerat.

Vi önskar honom stort lycka till den nya rollen och garanterar honom hela Schwanog teamets fulla stöd.

Mer Power i USA:

TRACY NICHOLS STÄRKER TEKNIKEN FÖR FLERSPINDLIG SVARVNING!



Du kan nå Tracy Nichols på följande sätt:

Mobil:
001 224 828 5721
E-post:
tracy.nichols@schwanog.com

Tracy Nichols började på Schwanog USA den 1 oktober 2023. Där ansvarar han för att kundstödet inom området flerspindlig svarvningsteknik. Vi är glada att välkomna Tracy Nichols som med sin omfattande erfarenhet av verktygsutveckling för flerspindliga svarvar kommer att utöka våra produktlinjer för marknaderna för flerspindliga svarvar och roterande maskiner.

Tracy bidrar inte bara med sin expertis inom utveckling av verktyg. Han har också erfarenhet av implementering av processer för precisionsbearbetning i komplexa produktionsmiljöer hos maskintillverkare och leverantörer till fordonsindustrin. Denna kunskap gör att han förstår våra kunders förväntningar och krav på bästa möjliga sätt och att sätta i gång med stor effektivitet. Tracy Nichols kommer från Nashville, Tennessee. Han är gift med sin hustru Embry sedan 34 år. Med två barn och ett barnbarn står familjen i centrum på fritiden. Han engagerar sig för barn och ungdomar i Sierra Leone, Västafrika.

Vi önskar Tracy all framgång hos Schwanog.

Våra mässteam över hela världen:

MÄSSÅRET 2024

Tyskland	USA
Jobs for Future 14.-16.03.2024 Villingen-Schwenningen, Halle: D, Stand: D286 	IMTS 09.-14.09.2024 Chicago 
AMB 10.-14.09.2024 Stuttgart 	Kanada MMTS 2024 18.-20.06.2024 Montreal, QC 
Italien FORNITORE OFFRESI 15.02.-17.02.2024 Erba (CO) 	Mexiko EXPO Manufactura Monterrey 30.01.-01.02.2024 Stand: 2107 
Frankrike SIMODEC 04.-08.03.2024 La Roche-sur-Foron, Halle: A2, Stand: D17 	Kina INTERNATIONAL MACHINE TOOL EXHIBITION 28.02-02.03.2024 China, Halle 3, Stand 3F116 
Österrike Intertool 23.-26.04.2024 Wels, Halle: 20, Stand: 1014 	CNC MACHINE TOOL FAIR 08.-12.04.2024 China, Halle/Stand: W4-B186 
Storbritannien MACH 2024 15.-19.04.2024 NEC Birmingham UK, Stand No. 20-489 	



Kära affärspartners

I en värld som snurrar allt fortare uppskattar vi stunder av lugn och eftertanke. 2023 var ett händelserikt år med många spännande och omvälvande händelser. Vi är tacksamma över att ha fått uppleva denna tid tillsammans med er och ser fram emot ett framgångsrikt 2024. Vi önskar dig och dina nära och kära en god jul och skön ledighet samt allt gott inför det nya året.

För ett framgångsrikt samarbete under 2024.

SCHWANOG

75 YEARS

Schwanog · Siegfried Güntert GmbH
Niedereschacher Str. 36 · D-78052 Villingen-Schwenningen
Tel. +49 (0) 77 21 / 94 89-0 · Fax +49 (0) 77 21 / 94 89-99
info@schwanog.com · www.schwanog.com

Schwanog · Siegfried Güntert GmbH
SE-64752 Åkers Styckebruk
Tel: +46 734 472 100
fredrik.dahlkvist@schwanog.com