

# 适用于多面回转工作台式组合机床的外圆纵切车刀

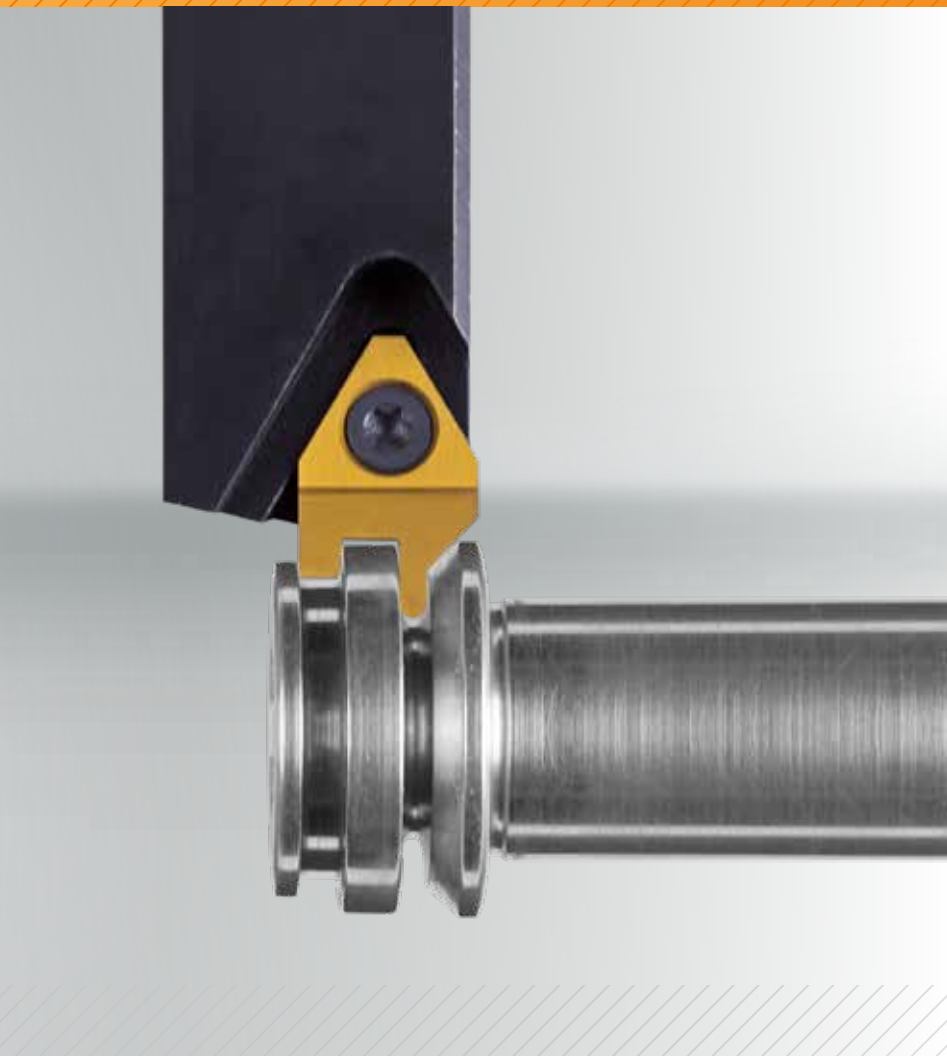

适用于所有车床的专有系统方案。

## 适用于多面回转工作台式组合机床的外圆纵切车刀 适用于所有车床的专有系统方案！

对于精密零件的大批量加工而言，与单轴或多轴数控机床相比，旋转机床具有明显的经济优势。旋转机床的特点是固定工件，采用旋转刀具进行加工，因此也需要特殊外圆车削刀具。

施瓦诺克公司提供了基本型的 PWP 车刀系统和 3 个切削刃的 WEP 车刀系统。在多面回转工作台式组合机床上，由于切削压力分布和产生的离心力的原因，在车端面刀头和非标槽车削刀头一般情况下同时

采用两块刀片。就施瓦诺克所有车削系统而言，在多面回转工作台式组合机床上使用施瓦诺克外圆纵切车削刀具具有非常明显的经济优势。

在采用施瓦诺克所有车削系统后，工件加工成本明显降低并且令人可信的是：重复精度非常高。对于每一种不同的加工材料，施瓦诺克公司都提供了最佳的硬质合金切削刀片品种，这些都是按零件图形状磨削或电腐蚀加工成所要的形状。

### 产品概览：

- 更换系统刀具适用于车端面刀头和非标槽车削刀头：
  - PWP 系统：
    - 车削宽度 9 - 33 mm
  - WEP 系统：
    - 3 个切削刃的刀片
    - 车削宽度 3.5 - 12 mm
- 基本刀柄适用于所有端面车削刀头
- ISO-刀柄适用于槽车削刀头
- 刀柄的动平衡服务都以及软件支持



## 加工实例

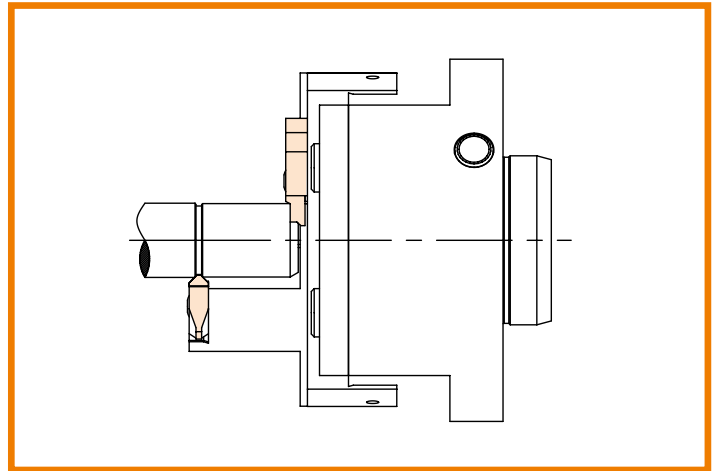
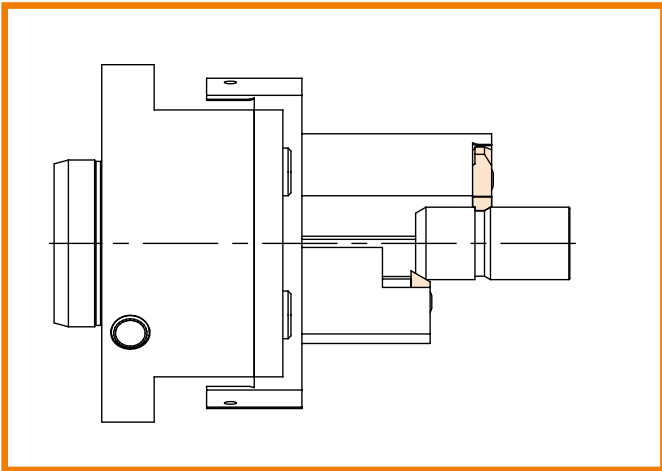
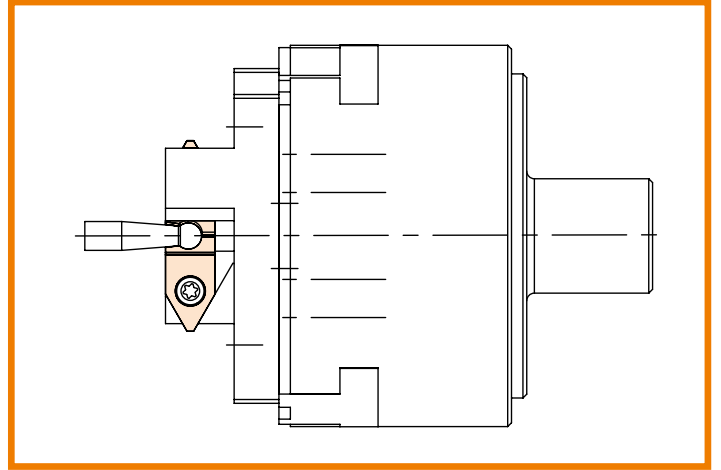
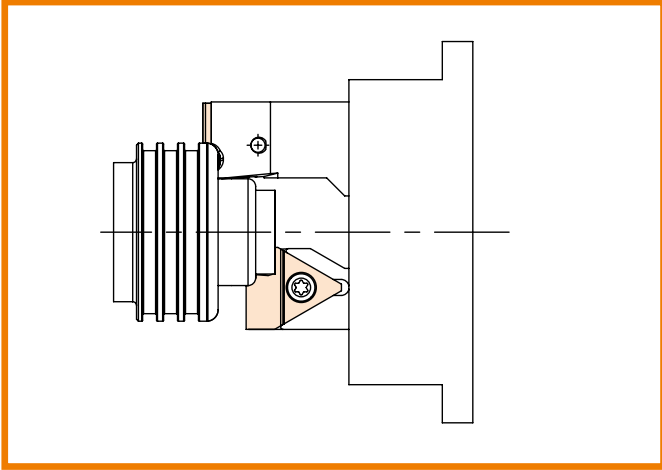

### 技术特点:

- 非标外圆纵切车刀系统适用于所有车床和刀柄种类
- 车削宽度 3.5 - 33 mm
- 非常高的重复精度
- 最佳的硬质合金刀片品种, 而根据每一种加工材料而定
- 刀片具有非常高的表面质量

### 经济优势:

- 工件成本明显降低
- 刀片更换速度非常快
- 在更换切削刀片时取消了单独调节的时间

在我们的主页上 [www.schwanog.com](http://www.schwanog.com) 可观看所有刀具系统的 3 D 应用视频

请您挖掘降低工件成本的潜力并且提高您的赢利能力。我们的技术销售顾问期待您来电, 也非常欢迎您电邮给我们您的工件图纸。

# 转换刀片系统



外圆纵向加工



多面回转工作台式  
组合机床



内圆纵向加工



内纵向加工 和  
内径车削



成型孔加工



整体硬质合金钻头



精密校准



刮削



多棱切削



齿形加工



外旋风铣削





内旋风铣削



选择器系统

 **Schwanog · Siegfried Güntert GmbH**  
Niedereschacher Str. 36 · D-78052 Villingen-Schwenningen  
Phone +49 7721 94 890 · Fax +49 7721 94 8999  
www.schwanog.com · info@schwanog.com

 **Schwanog LLC**  
1301 Bowes Road, Suite A · Elgin, IL 60123  
Phone +1 847 289 1055 · Fax: +1 847 289 1056  
www.schwanog.com · info.usa@schwanog.com

 **Schwanog France**  
ZAC des Léchères · 65 Clos de l'Ouche · F-74460 Marnaz  
Phone +33 450 18 65 16 · Fax +33 450 18 47 75  
www.schwanog.com · info.france@schwanog.com

 **施瓦诺克精密成型刀具（昆山）有限公司**  
昆山德国工业园 · 江苏省昆山市张浦镇  
俱进路329号 · 邮编 215321  
电话 0512 8788 0075  
www.schwanog.com · info.china@schwanog.com

 **Schwanog · Siegfried Güntert GmbH**  
CZ-76326 Pozlovice  
Phone +420 604 577 616  
www.schwanog.com · vladimir.hrib@schwanog.com

 **Schwanog · Siegfried Güntert GmbH**  
PL-05-410 Józefów  
Phone +48 606 177 025  
www.schwanog.com · lukasz.kucinski@schwanog.com

 **Schwanog · Siegfried Güntert GmbH**  
SE-33376 Reftele  
Phone +46 734 472 100  
www.schwanog.com · jonas.lund@schwanog.com

 **UBR SRL**  
Viale Italia 95 · 25064 Gussago (Brescia)  
Phone +39 030 2520842 · Fax +39 030 2521481  
www.ubr.it · ubr@ubr.it