

加工技术

精密校准刀具与新型刮削系统



可使零件达到非常高的表面质量和非常小的公差。

Schwab

精密校准刀具与新型刮削系统： 可使零件达到非常高的表面质量和非常小的公差！

在加工精密零件时，零部件生产商对零件的表面公差，表面质量和工艺可靠性提出了高要求，其原因都采用的是有极限性传统的车削和端面工艺。针对这种状况，施瓦诺克公司提供了可靠性的加工工艺：在多轴自动车床上采用精密校准刀具，在单轴和CNC车床上采用新型刮削刀具。在采用传统的车加工手段加工精密零件时，车削件加工厂商在公差控制，表面质量和工序安全性方面倍感吃力，已经达到了极限状态。

在这种情况下，用于多轴自动车床的校准刀具和用于单轴及数控机床的新型车削刮削系统，都提供了一个有说服力的工艺优势的完美解决方案。

精密校准刀具：

精密校准刀具，也称为正切精加工，适用于各种多轴自动车床。施瓦诺克精密校准刀具的加工宽度达 50 mm 左右。车削件的稳定通过刀具专有设计系统以反作用力和反向压力来保证。在采用多轴自动车床时，零部件的误差通过精密校准刀具的刀

柄来调整。施瓦诺克刀具的刀体适用于市场上常见的校准刀具的刀柄，并且具有非常好的工序可靠性。施瓦诺克系统具有特别高的生产效率，刀片更换迅速快，不再需要重新调整刀体。

新型刮削系统：

新型刮削系统是一种创新的车削刀具系统，因此技术功能相似，故适用于在单轴和CNC车床和CNC数控机床。由于刀具夹装占用的空间较大，所以一般情况下精密校准刀具不适用于单轴机床。相反，新型刮削系统因为没有反作用力和反向压力并且结构上非常紧凑，故适用于单轴机床应用。施瓦诺克新型刮削系统的加工宽度同样可达 50 mm 左右。

该系统最大的优点在于：与纵向切槽系统相比，刀刃以点接触使用。因此切削压力较低，从而获得良好表面质量和微小公差。可成对地快速更换刀片，并且具有非常好的更换精确性，这样有利于明显降低 2 位数的工件成本。

经济优势：

- 工件成本可降低达 40 %
- 在更换切削刀片时不必单独调节
- 在更换刀片时用时更少
- 生产效率可提高达 80 %
- 工序可靠性提高

技术特点：

- 精密校准刀具和新型刮削系统的加工宽度达 50 mm 左右
- 精密校准刀具适用于多轴自动车床
- 新型车削系统适用于单轴和 CNC 机床
- 以微小切削压力，达到更佳表面质量
- 较小的零件公差



加工实例

精密校准刀具：

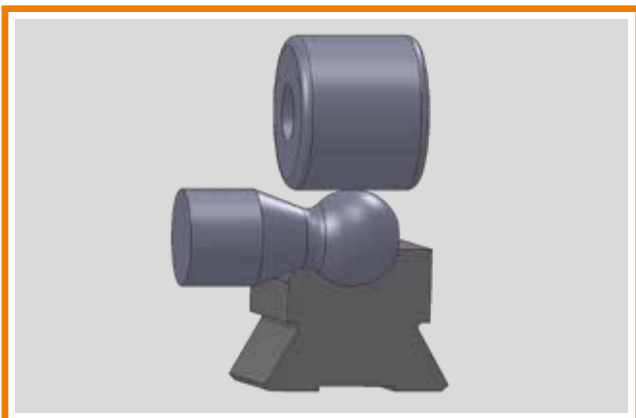
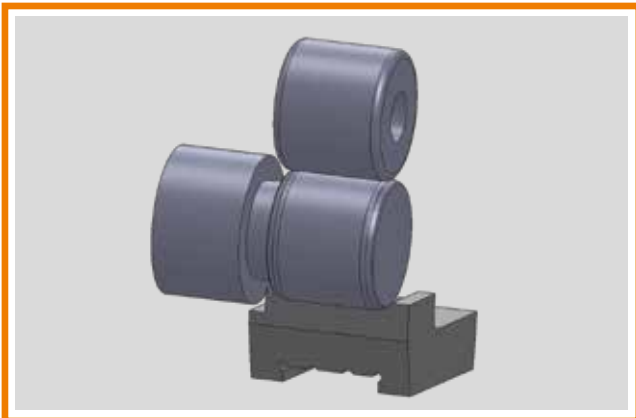
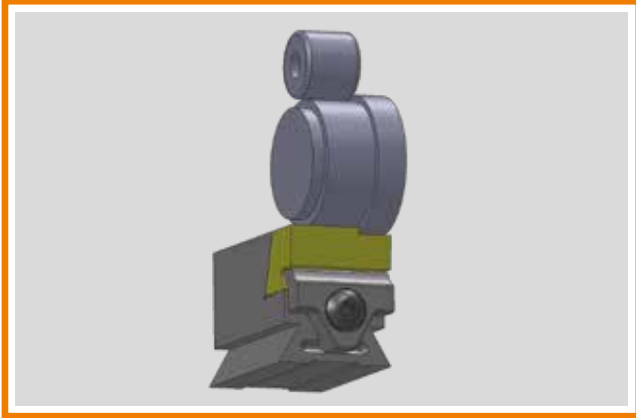

新型刮削系统：

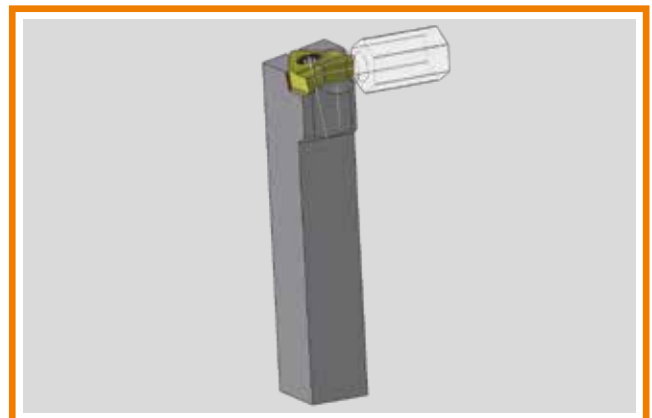
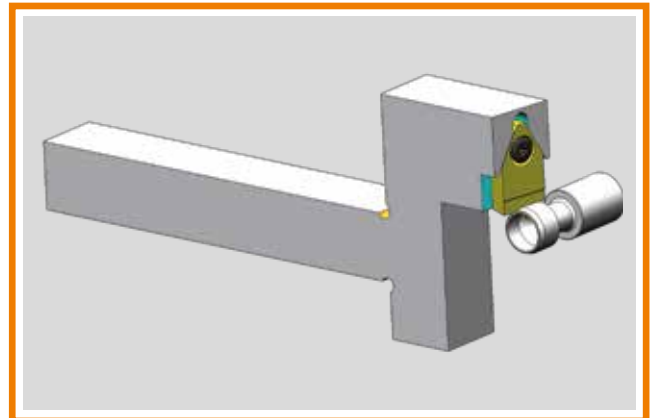
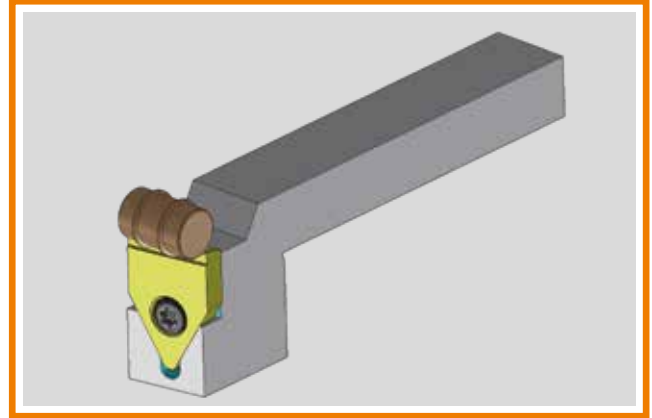

在我们的主页上 www.schwanog.com
可观看所有刀具系统的 3D 应用视频

请您挖掘降低工件成本的潜力并且提高您的赢利能力。
我们的技术销售顾问期待您的来电，也非常欢迎您电邮给我们您的工件图纸。

转换刀片系统



外圆纵向加工



多面回转工作台式
组合机床



内圆纵向加工



内纵向加工 和
内径车削



成型孔加工

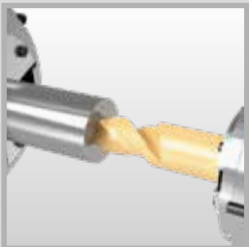

整体硬质合金钻头



精密校准



刮削

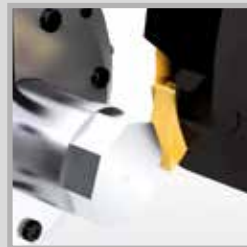

多棱切削



齿形加工



外旋风铣削





内旋风铣削



选择器系统

 **Schwanog · Siegfried Güntert GmbH**
Niedereschacher Str. 36 · D-78052 Villingen-Schwenningen
Phone +49 7721 94 890 · Fax +49 7721 94 8999
www.schwanog.com · info@schwanog.com

 **Schwanog LLC**
1301 Bowes Road, Suite A · Elgin, IL 60123
Phone +1 847 289 1055 · Fax: +1 847 289 1056
www.schwanog.com · info.usa@schwanog.com

 **Schwanog France**
ZAC des Léchères · 65 Clos de l'Ouche · F-74460 Marnaz
Phone +33 450 18 65 16 · Fax +33 450 18 47 75
www.schwanog.com · info.france@schwanog.com

 **施瓦诺克精密成型刀具（昆山）有限公司**
昆山德国工业园 · 江苏省昆山市张浦镇
俱进路329号 · 邮编 215321
电话 0512 8788 0075
www.schwanog.com · info.china@schwanog.com

 **Schwanog · Siegfried Güntert GmbH**
CZ-76326 Pozlovice
Phone +420 604 577 616
www.schwanog.com · vladimir.hrib@schwanog.com

 **Schwanog · Siegfried Güntert GmbH**
PL-05-410 Józefów
Phone +48 606 177 025
www.schwanog.com · lukasz.kucinski@schwanog.com

 **Schwanog · Siegfried Güntert GmbH**
SE-33376 Reftele
Phone +46 734 472 100
www.schwanog.com · jonas.lund@schwanog.com

 **UBR SRL**
Viale Italia 95 · 25064 Gussago (Brescia)
Phone +39 030 2520842 · Fax +39 030 2521481
www.ubr.it · ubr@ubr.it